

a falu

2016. ősz

XXXI. évfolyam

Megjelenés minden évszakban



› A törpebirtok nem tartja vidéken a fiatalokat

› Erdőbénye:
A hagyományos és a posztmodern falu között félúton

› A bolgárkertészek megtelepedése Magyarországon

› A vidékturizmus alföldi sajátosságainak megjelenése a turisztikai témájú weboldalakon

Szerzők

Bodnár Zsuzsanna	abszolvált egyetemi hallgató, Pécsi Tudományegyetem
Dr. Bódi Ferenc	tudományos főmunkatárs, MTA Társadalomkutató Központ, Politikatudományi Intézet
dr. Eperjesi Tamás	igazgató, főigazgató-helyettes, Herman Ottó intézet
dr. Fazekas Sándor	miniszter, Földművelésügyi Minisztérium
dr. Weisz Miklós	társelnök, Fiatal Gazdák Magyarországi Szövetsége
Farkas Ágnes	Ph.D. hallgató, Szent István Egyetem, Gazdálkodás és Szervezéstudományok Doktori Iskola
Gulyás Péter	doktorjelölt, ügyvezető, Közép-Békési Területfejlesztési Önkormányzati Társulás
Józsa Tamás	mérnök-tanár, igazgató, Győri Műszaki SZC. Hild József Építőipari Szakközépiskola
Dr. Kovács Teréz	egyetemi tanár, Pécsi Tudományegyetem BTK
Ralitsa Savova	gyakornok MTA TK PTI, Budapest, PhD hallgató a Nyugat-magyarországi Egyetem, KTK, Széchenyi István Gazdálkodás és Szervezéstudományok Doktori Iskola



Orfalu

Oláh János
ÁLMATLANUL

Hol pihenne, nincsen fészke,
téli ágbog menedéke.

A vállunkra ha leszállna,
behegedne sebes szárnya.

Csak azért is, hogy repüljön,
újabb ezer évbe tűnjön,

a baljós sorssal dacolva
megsebzett szárnyát kibontja.

Tépett, fehér tolla véres,
rebbenése ezeréves.

Odafönn a sajgó kék ég
nem nyújtja a vágyott békét.

Tollörvény zúg a magasban,
aztán elenyészik lassan.

Emese kifordult álma
szétfröccsenő célgömb-alma.
Nap sebezte éjszakából
dől a virradati zápor.

Ezer-patak ölü árvíz
nyelvén sziszeg a halál-íz.

Lélek-delej, úgyis elhagysz,
vissza soha semmit se adsz.

Hajlatban a bükkös erdő,
mint bennem a gyanú, felnő.

Húló hitben, döbönt lázban
mit kerestem, nem találtam.

Megcsalatra itt maradtam,
sebzett föld sajog alattam.

Ha ítélné a sok senki,
jobb volna talán elmenni,

békén, csendben, hittel, göggel,
kéz a kézben minden össel.

A FALU

Alapítva: 1985
Alapító: Agroinform Kiadó
és Nyomda Kft.

Szerkesztő bizottság:

Németh Tamás
elnök

Csatári Bálint
Csonka-Takács Eszter
Dinya László
G. Fekete Éva
Kovács Imre
Ligetvári Ferenc
Mezőszentgyörgyi Dávid
Ónodi Gábor
Podmaniczky László
Szörényiné Kukorelli Irén
Tóth Albert

Szerkesztőség vezetője:
Eperjesi Tamás

Felelős szerkesztő:
Dénes Zoltán

Felelős kiadó:
Mezőszentgyörgyi Dávid



1223 Budapest Park utca 2.
Telefon: 06-1-362-8100
Központi e-mail cím:
hermanottointezet@hoi.hu
E-mail: avalu@hoi.hu
www.agrarlapok.hu

ISSN 0237-4323

Megjelenik minden évszakban

Címlapfotó: Bodnár Zsuzsanna
A belív képeinek forrása:
Cserhádi László

Tartalom

5

Fazekas Sándor

A fiatalok a vidék jövőjét jelentik

9

Dr. Weisz Miklós

Fiatal gazdák helyzete
Magyarország - Két felmérés
eredményei

21

Bódi Ferenc – Ralitsa Savova

A boltgárkertészek megtelepe-
dése Magyarországon¹

31

Kovács Teréz –

Bodnár Zsuzsanna

Erdőbénye: A hagyományos és
a posztmodern falu
között félúton

49

Eperjesi Tamás

Rendhagyó összegzés a 2016-os
Művészetek Völgyéről

67

Gulyás Péter

A vidékturizmus alföldi
sajátosságainak megjelenése
a turisztikai témájú
weboldalakon

57

Józsa Tamás

A szőlőhegyek építésze
/Különös tekintettel a mórchidai
szőlőhegyen található
zárszerkezetekre, makkos
fazáras ajtókra/

77

Farkas Ágnes

A megújuló energiaforrásoktól
a fenntartható
versenyképességig

Az **A falu** szerzői és lektorai – a folyóirat újraindítása óta – díjazás nélkül végzik a munkájukat, ezzel járulnak hozzá a fenntartásához. A megjelent írásművek ezért csak a szerző, illetve a Kiadó hozzájárulásával használhatók fel.





A fiatalok a vidék jövőjét jelentik

Fazekas Sándor

Magyarország jövője alapvetően függ az agráriumtól, s annak mindenkori teljesítményétől, noha akadtak hazánkban olyan időszakok, amikor a regnáló kormányok ezt nem kívánták belátni. A mezőgazdasági tevékenység pedig közvetve, vagy közvetlenül, de mindenképpen kapcsolódik a termőföldhöz. Nem véletlen, hogy e témakör, vagyis a föld kérdése, mindig késhegyre menő vitákba torkollik. A vidéki lét másik alapvető kérdése a generációváltás, a fiatal gazdálkodók helyben maradása. A két kérdés pedig szorosan összefügg egymással, hiszen a helyben maradást, a vidéki életforma megtartását a fiatalok csak akkor fogják életcélként magukénak vallani, ha hozzáférnek minden olyan jóléti szolgáltatáshoz, mint amit megkaphatnának az esetleges városi lét mellett is. Adódik a kérdés, hogy mekkora birtok az, amely mellett a mai világban olyan életszínvonalat tud majd biztosítani magának és családjának egy fiatal gazda, hogy az már elégedettséggel töltsen el, és úgy érezze nem érdemes egy kisvárosi bank irodista állásával felváltani a nehéz mezőgazdaság munkáját. Már csak azért is érdemes kitérni e kérdésre, mert az elmúlt időszakban sokan, sok helyütt vetették fel és érveltek elszántan amellett, hogy minél kisebb birtoktestekre kellene szétszabdalni a magyar gazdaságokat, hiszen ezzel mind többen juthatnának a megélhetést biztosító termőföldhöz. Ám a fenti gondolatok miatt

is úgy látjuk e felvetés nem életképes, s a megvalósíthatatlan utópiák sorában érdemes kezelni.

Kormányra lépésünkkor, vagyis 2010-ben az egyéni gazdálkodók korösszetétele kedvezőtlenebb képet mutatott, mint tíz évvel korábban, az egyéni gazdaságokat a kívánt generációváltás helyett az előregedés jellemezte. A negyven évesnél fiatalabbak aránya 2010-ben csak kevéssel haladta meg a 13 százalékot. A Központi Statisztikai Hivatal által végzett felmérésben részt vevő válaszadók többsége szerint a gazdálkodás első éveiben elérhető jövedelem éppen csak a létminimumhoz elég, mindössze egytizedük válaszolt úgy, hogy az agráriumból származó jövedelme átlagos életszínvonalat biztosít. Tehát a fiatalok életszínvonal javítása elsődleges cél kell, legyen a vidék elnéptelenedésének elkerülése és a megmaradás érdekében.

A kormány birtok- és fiatal gazdákat támogató birtok- és agrárpolitikája egyértelmű. A földtörvényből következik, hogy nem támogatja az óriásgazdaságok kialakulását, és kiszorítja a spekulánsokat e területről, földvásárlási lehetőséget csak a valódi földművesek kaphatnak. Ugyanakkor minden szabályozóval és a támogatási rendszerrel is azon van, hogy életképes középbirtokok jöhessenek létre, amelyek tisztességes megélhetést



nyújthatnak. A fiatalokat pedig nem csak az elővásárlási lehetőséggel hoztuk helyzetbe, hanem az igénybe vehető uniós és hazai támogatásokhoz való hozzáférést is megkönnyítettük, s előnybe részesítettük a gazdálkodói kört, miközben a rendelkezésre álló forrásokat is bővítettük. Jelenleg az alaptámogatáson valamint az úgynevezett zöldítési hozzájáruláson felül, amelyek összege nagyjából 69 ezer forint hektáronként, a fiatal gazdák további mintegy húszezer forinthez juthatnak. Ezzel a 90 hektáros birtokig összesen csaknem 90 ezer forintot kaphatnak hektáronkénti támogatásként.

Egyértelmű, hogy az állami földvagyon hasznosítás során a kormány a fiatal gazdák kiemelt támogatására törekszik 2010 óta. Az állami földbirtok-politika törvényben is rögzített alapelvei közül a fiatal gazdák szempontjából kiemelendők az alábbiak:

- a földhasználók helyzetének stabilizálása, fejlődésük elősegítése
- családi gazdaságok kialakítása és megerősítése
- a racionális földtulajdonosi és bérleti rendszer kialakulásának elősegítése
- az állattenyésztő telepek működéséhez szükséges föld biztosítása
- a gazdálkodás jellegének megfelelő, versenyképes birtokméretek kialakításának támogatása
- minőségi földcserék lebonyolításának megalapozása
- a birtoknagyság alkalmassá tétele az európai uniós támogatások lehívhatóságához
- pályakezdő agrár vállalkozók és mezőgazdasági vagy erdészeti szakirányú végzettséggel rendelkezők támogatása

A 2014-től hatályos mező- és erdőgazdasági földek forgalmáról szóló törvény is arra tekintettel lett kialakítva, hogy a földet valóban megművelő földműveseknek, azon belül is a fiatal mezőgazdasági termelőknek segítsen földtulajdonhoz és földek bérleti jogához

jutni. A jogszabályi rendelkezések szerint fiatal földműves az, aki az elővásárlási, illetve előhaszonbérleti jog gyakorlása időpontjában elmulnt 16 éves, de a 40. életévét még nem töltötte be. A 2010 és 2015 között lefolytatott állami haszonbérleti pályázatok célja az volt, hogy megtöbbszörözze az állami földet használók számát. Ez sikerült is, hiszen amíg 2010-ben alig 600 személy használta az állami földeket haszonbérlelőként, addig mára ez a szám meghaladja a 7500 földhasználót. A természetes személy pályázók 12%-a volt fiatal gazda, azonban a kiírt földek közel 20%-át szereztek meg 10 vagy 20 éves haszonbérlet formájában ezek a pályázók, ami jelentős eredmény.

A kormány tavaly döntött a „Földet a gazdáknak!” Program elindításáról annak érdekében, hogy az állami földek tulajdonjogát minél több helyben élő földműves szerezhesse meg. Ennek érdekében 2015 októberétől nyilvános árverések kezdődtek, amelyek 2016. július 31-ig tartottak. Az árveréseken összesen 180 000 hektár föld lett értékesítve, melyek közel 40 százalékát – 71 000 hektárt - 40 év alatti fiatal gazdák vásárolták meg. Az átlagosan megvásárolt területnagyság 41 hektár volt az árveréseken. Figyelemre méltó továbbá, hogy a 3 hektár alatti méretű, nyilvános ajánlattételi felhívás útján értékesített állami földek közül csak 2015-ben közel 4700 db elkelt, és 2016-ban is már több mint 20.000 vételi ajánlat érkezett ezekre a földekre, melyek közel 50%-a szintén fiatal gazdáktól származik.

Tehát 2010 óta a Kormány összesen közel 150.000 hektár föld használati vagy tulajdonjogát juttatta fiatal gazdáknak a különböző állami földprogramok keretében.

Ezzel megvalósulni látszanak azok a fentebb említett földbirtok-politikai kormányzati célok, amelyek a fiatal gazdák agrárgazdasági pozícióinak megerősítését szolgálják.

Nem csak itthon, de az uniós országokban is egyre nagyobb problémát jelent a fiatalok vidékről történő elvándorlása, és az így lassan



előregedő lakosság. Ennek megoldásaként az EU már a 2007-2013 közötti időszakban is lehetőséget teremtett a fiatal gazdálkodók induló támogatására, amely a Közös Agrárpolitika (KAP) II. pillérének (vidékfejlesztés) keretében valósult meg.

Felismerve azt, hogy a jövőben a fenntartható mezőgazdaság megteremtéséhez elengedhetetlen a szakember és gazdálkodói utánpótlás biztosítása, a fiatalok gazdálkodóvá válásának segítésére az első pillérbe, közvetlen támogatások rendszerébe is bevezetésre került a fiatal mezőgazdasági termelők indulását segítő intézkedés.

Az I. pillér keretében igényelhető fiatal gazda támogatást először tavaly lehetett igénybe venni. A támogatás 5 éven keresztül nyújtható, legfeljebb 2020-ig. A jogcím keretében 2015-től a természetes személyeken kívül, jogi személyek is támogathatóak. **Tavaly 10 182 darab kérelem érkezett be, amelyekből az eddig elvégzett ellenőrzések alapján mintegy hétezer támogatható volt.**

Idén a fiatal mezőgazdasági termelők részére nyújtott támogatás igénybevételére jogosult volt minden olyan 40 évnél fiatalabb termelő, aki 2016-ben kezdett mezőgazdasági tevékenységbe (adott be először egységes kérelmet), vagy gazdaságát az első támogatási kérelem benyújtását megelőző 5 éven belül hozta létre. A támogatás felső területi korlátja 90 hektár, a hektáronkénti plusztámogatás várhatóan 66 euró körül alakul.

A II. pillér keretében, 2015-ig összesen öt alkalommal lehetett fiatal gazda támogatásra

pályázni, s így támogatási kérelmet benyújtani. Az öt kérelembenyújtási időszak alatt 22 076 db kérelem érkezett, amelynek valamivel több, mint harmada, **8 616 db részesült támogatásban** a források szűkössége miatt, illetve a rengeteg pályázó által keletkezett igény következtében. Összesen több mint **94 milliárd forint került kifizetésre** a fiatal gazdák számára 2008-2016 közötti időszakban.

Tavaly a termelői támogatásokra való jelentkezésnél 10.130 gazdálkodó sorolta magát fiatal gazda kategóriába. A 2020-ig tartó időszakra vonatkozóan ők azok, akik a területalapú támogatáson felül többlettámogatásban részesülhetnek. A közvetlen termeléshez kötött támogatások mostantól alkalmassá váltak a munkai igényes ágazatok támogatására is. A területalapú támogatáson felül többlettámogatásban részesül az, aki konkrét nagyságú (ha) ültetvényen vagy kertészetben gazdálkodik (zöldségtermelésre 67.000 Ft/ha, ipari zöldségnövényekre 57.500 Ft/ha, ültetvényekre 96.000 Ft/ha). A pályázat keretében decemberben írják ki a kertészetet is érintő további (üvegházfejlesztés, ültetvénytelepítés, fólia fejlesztés, gyógy- és fűszernövények termesztése) támogatási lehetőségeket. Ebben a pályázati rendszerben a kertészeti beruházások fejlesztésére 9,8 milliárd forintot különítettek el csak a fiatal gazdálkodók részére. A támogatások mellett a hitelkeretet is megemelték. Emellett a hitelkörnyezet is az elmúlt időszakhoz képest most sokkal kedvezőbbé vált.

Támogatási kérelem benyújtási időszak	Beérkezett kérelmek száma (db)	Támogatásban részesülő ügyfelek száma	Kötelezettség vállalási összeg (Ft)
2007. 12. 03 – 2008. 02. 07.	2514	1493	14 952 410 900
2009. 09. 15 – 2009. 10. 31.	6146	946	10 216 708 600
2012. 07. 16 – 2012. 08. 16.	3311	967	12 059 038 800
2014. 05. 01 – 2014. 05. 15.	3161	2048	21 777 190 560
2015. 05. 18 – 2015.06.01.	6944	3162	35 691 360 480



A mezőgazdasági termelés életkor szerinti szerkezetének javítása a gazdasági és vidékfejlesztési politika egyik legfontosabb célkitűzése, a kormányzat ezért jelentős hangsúlyt fektet a fiatal gazdák induló támogatására, amelynek keretében lehetőség nyílik egy korábban használatban lévő gazdaság megvásárlására is.

Országunk kiváló adottságokkal rendelkezik és a magas színvonalú szakképzésnek köszönhetően alapos szaktudással rendelkező fiatalok kerülnek ki az iskolákból. Az oktatási rendszer magas színvonalának biztosítása is fő céljaink között van, ezért is indultak el e területen is az átalakítások. A felvázoltak alapján remélhetőleg minden érintett számára egyértelmű, hogy a kabinet a rendszer folyamatos hatékonyabbá tételén

dolgozik annak érdekében, hogy a fiatalok ne veszítsék el a vállalkozó kedvüket, és hogy megfelelő támogatást kapjanak a már meglévő hazai, vagy az esetlegesen olcsóbb külföldi versenytársakkal szemben. A tapasztalatok azt mutatják, hogy mindazok a termelők, akik sikeresen pályáztak a fiatal gazdálkodók támogatására, a továbbiakban sokkal szívesebben vesznek igénybe egyéb támogatási lehetőségeket, innovatívabbak és hamarabb mernek újabb beruházásokat megvalósítani. Reméljük, hogy a fiatalok valóban megtalálják számításaikat a magyar vidéken és hozzájárulhatnak annak sokszínűségének megőrzéséhez, s átvéve az idősek tudását tovább ápolják ezeréves hagyományainkat. Ebben, pedig mint látható a kabinet igyekszik minden lehető támogatást megadni.



Fiatal gazdák helyzete hazánkban - Két felmérés eredményei

Dr. Weisz Miklós

A Fiatal Gazdák Magyarországi Szövetsége (Agrya) és a Központi Statisztikai Hivatal (KSH) együttműködése keretében 2012. év végén indítottunk közös kutatást a fiatal gazdák magyarországi helyzetéről. A közös kutatás eredményeként elkészült az a hiánypótló kiadvány, amely bemutatja, hogy miként alakult a 40 év alatti gazdálkodók létszáma, demográfiai összetétele és hogyan változtak gazdálkodási körülményeik a 2000. évi általános mezőgazdasági összeírás (ÁMÖ) óta eltelt időszakban. A kutatásnak része volt egy online kérdőíves felmérés is a mezőgazdaságban zajló generációváltás összefüggéseiről, az ágazatban dolgozó, vállalkozó és a jövőjüket ott elképzelő fiatalok megkérdezésével. 2014/2015-ben a kertészeti ágazatban tevékenykedő fiatal gazdák vizsgálatával folytatódott a munka, az AgroStratégiával együttműködésben. A cikkben a két felmérés eredményeit, fontosabb megállapításait mutatjuk be.

I. Fiatal gazdák helyzete Magyarországon

A gazdaságok száma, a fiatal gazdák aránya

Magyarországon 2000 és 2010 között a mezőgazdaság strukturális átrendeződése a gazdaságok számának jelentős csökkenésével

járt. Az egyéni gazdaságukat tömegesen felszámolókat egy része gazdasági szervezeti formában továbbra is az ágazatban maradt, azonban többségük vagy „kiöregedett”, vagy más okból – pl. forráshiány, értékesítési nehézségek stb. – véglegesen felhagyott a mezőgazdasági tevékenységgel.

A 2010. évi általános mezőgazdasági összeírás adatai szerint közel 568 ezer egyéni gazdaság és csaknem 9,2 ezer gazdasági szervezet végzett mezőgazdasági termelő, illetve szolgáltató tevékenységet, 40%-kal kevesebb, mint a 2000. évi ÁMÖ idején. E tízéves időszak alatt a két gazdálkodási formában ellentétes irányú változások zajlottak le: míg a gazdasági szervezetek száma közel harmadával növekedett, addig az egyéni gazdaságoké négytizeddel csökkent.

2010-ben a mezőgazdasági termelő tevékenységet folytató gazdasági szervezetek csaknem háromnegyede 10 főnél kevesebb létszámot foglalkoztatott, számuk tíz év alatt 34%-kal gyarapodott. Ennek a valamivel több mint 6 ezer gazdasági szervezetnek mintegy ötödében a gazdaság irányítója 40 évesnél fiatalabb volt. A 14–39 évesek aránya az országos átlagot Vas, illetve Győr-Moson-Sopron megyében haladta meg leginkább, ezekben a megyékben minden 4. gazdaságot 40 év alatti fiatal irányított. A 40 év alatti gazdák



száma Zala megyében a legkisebb, ahol csak minden 8. szervezetben volt 14–39 év közötti a gazdaság irányítója.

A fiatalok által irányított, 10 főnél kevesebb létszámot foglalkoztató 1240 gazdasági szervezet legnagyobb hányada Bács-Kiskun megyében (9,6%) tevékenykedett, amit Borsod-Abaúj-Zemplén megye követett (7,5%), a legkevesebb pedig Nógrád megyében (1,8%).

2010-ben az **egyéni gazdaságokban valamivel több mint 76 ezer 40 évesnél fiatalabb gazdálkodó** folytatott mezőgazdasági termelést, **feleannyi, mint tíz évvel korábban**. A fiatal gazdák száma Nógrád, Győr-Moson-Sopron és Heves megyében esett vissza leginkább, a legkevesbé pedig Szabolcs-Szatmár-Bereg megyében. 2010-ben az egyéni gazdálkodók korösszetétele kedvezőtlenebb volt, mint 2000-ben, az egyéni gazdaságokat a kívánt generációváltás helyett az elöregedés jellemezte. A 40 évesnél fiatalabbak aránya 2010-ben csak kevéssel haladta meg a 13%-ot.

Az uniós statisztikában a 35 év alattiak

tartoznak a fiatal gazdák körébe. Erre a korcsoportra is igaz, hogy a 2000. és a 2010. évi összeírás között a generációváltás szempontjából kedvezőtlen folyamatok zajlottak: a fiatal gazdák aránya az uniós átlagnál valamelyest nagyobb ütemben csökkent. 2010-ben a 35 évesnél fiatalabbak gazdaságszámát tekintve Magyarország az EU-27 rangsorában a 7., tíz évvel korábban a 3. helyet foglalta el. 2010-ben a 35 év alattiak átlagosan 11 hektár mezőgazdasági területet használtak, ami még így is elmaradt az uniós átlagtól (14 hektár).

Gazdálkodók korösszetétele

A gazdasági szervezetek irányítói jellemzően az idősebb korosztályból kerültek ki. 2010-ben a 10 fő alatti gazdasági szervezetek jelentős többségét (37%-át) 50–59 évesek irányították, valamivel több mint negyed-részüket pedig 40–49 év közöttiek. A fiatalok körében is érvényesült az a gazdasági életben általános tendencia, hogy az életkor

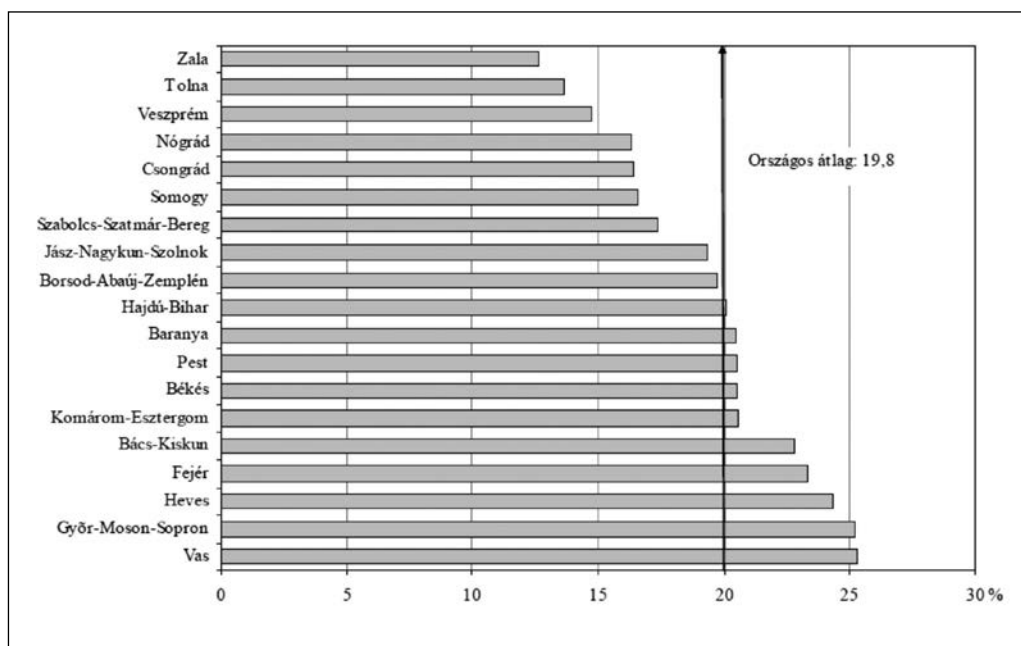

Fiatal irányítóval rendelkező 10 fő alatti gazdasági szervezetek aránya megyénként, 2010

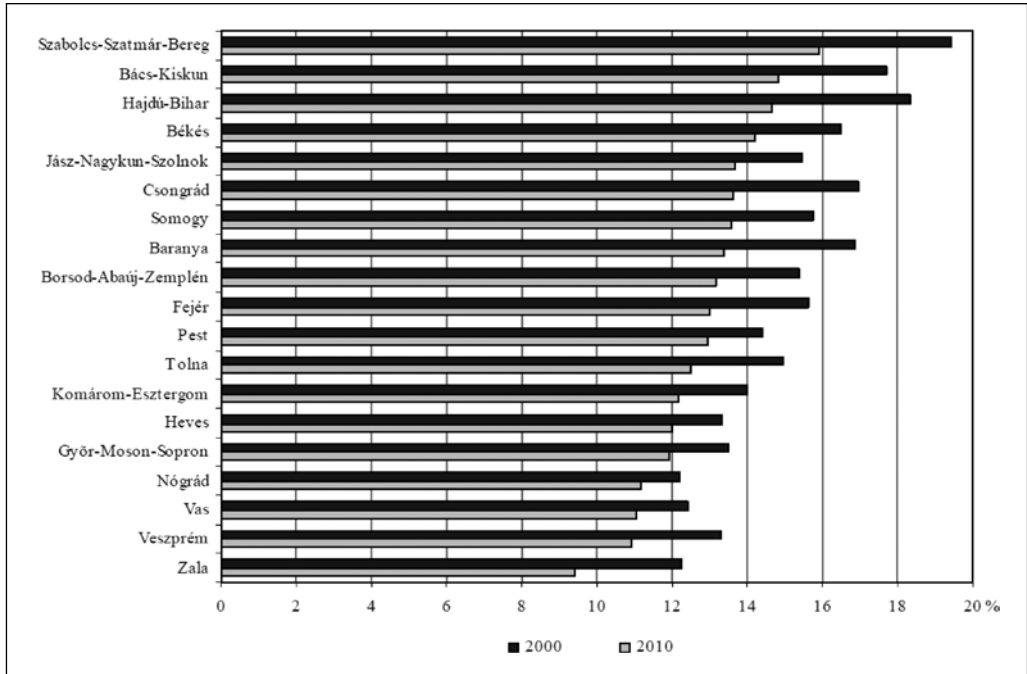

A fiatal egyéni gazdálkodók aránya megyénként

növekedésével egyre többen kerülnek vezető szerepbe. 2010-ben a fiatalok által irányított gazdasági szervezetek harmadának 30–34 éves, majdnem felének 35–39 éves volt az irányítója.

Az egyéni gazdálkodók kor szerinti összetételében szintén az idősebb korosztály szerepe volt meghatározó. 2010-ben a 14–39 éves gazdálkodók közül a 20 év alattiak részesedése csak kevéssel haladta meg az 1%-ot. A 20–24 évesek hányada közelítette a 4, a 25–29 éveseké a 15%-ot. A fiatalok valamivel kevesebb mint harmada a 30–34 évesek, majdnem fele a 35–39 évesek közé tartozott. Az egyéni gazdálkodóknál a legfiatalabbak körében még némileg növekedett a mezőgazdasági tevékenységgel foglalkozók száma, a 20–39 évesek között viszont az életkor előrehaladtával ugyan egyre kisebb mértékű, ám jelentős visszaesés következett be. 2010-ben a 20–24 éves korcsoportban harmadannyian sem gazdálkodtak, mint tíz évvel korábban, a 25–29 éveseknél

61%-kal csökkent a létszám, a 30–34 éveseknél feleannyian, a 35–39 éveseknél pedig 43%-kal kevesebben folytattak mezőgazdasági tevékenységet 2000-hez képest.

2010-ben az egyéni gazdálkodók korösszetétele kedvezőtlenebb volt, mint 2000-ben, az egyéni gazdaságokat a kívánt generációváltás helyett az előregedés jellemezte. A legfiatalabb – 20 év alatti – korosztály részaránya még valamelyest emelkedett tíz év alatt, a 20–35 éveseknél azonban már csökkent, éppen azokban a korcsoportokban, amelyek hivatottak lennének az idősebb generáció helyébe lépni.

Érdeemes megfigyelni, hogy a 2000-ben fiatalnak számító, 14–39 évesek létszáma tíz évvel később mintegy tizedével növekedett. Így ez a korosztály 2010-ben továbbra is az agráriumban tevékenykedett, vagyis az egyéni gazdaságoknál bekövetkezett egyébként nagyarányú csökkenés elsősorban nem nekik tulajdonítható, hanem inkább annak a következménye, hogy a 2000-ben



40 év felettek közül a következő tíz évben mintegy 400 ezren felhagytak az egyéni gazdálkodással, amit az új belépők alacsony száma egyáltalán nem tudott ellensúlyozni.

A tízéves eltolódást korcsoportonként vizsgálva pontosabban nyomon követhető, hogy hogyan is zajlott a folyamat. 2000–2010 között az egyéni gazdaságokban – a természetes fluktuáció mellett – a valamivel több mint 38 ezer új belépővel szemben csaknem 429 ezer kilépő hagyott fel a mezőgazdasági termeléssel. Ezek egyenlegeként következett be az országos 41%-os csökkenés. A vizsgált tíz év alatt a 20 év alattiakhoz csatlakozott az új belépők 27, a 20–24 évesekhez 41, a 25–29 évesekhez 22%-a. A pályájuk elején járó fiatalok belépése természetes folyamat, az azonban figyelemre méltó jelenség, hogy 30 éves kortól már minden korcsoportban jóval több volt a kilépő, mint a belépő – emiatt a 2000-ben 30–34 évesek száma 40–44 éves korukra 8, a 35–39 éveseké pedig 45–49 éves korukra 24%-kal esett vissza. Így a 30 év felettek nem csupán tíz évet „öregedve” átléptek a következő korcsoportba, hanem közben jelentősen veszítettek is számosságukból. A 40 év felettiéknél tovább folytatódott ez a folyamat, a 2000-ben 40–49 évesek 30%-a tíz év múlva már nem gazdálkodott. Az 50 felettiéknél csaknem 60%-os visszaesés következett be, ám esetükben az évek múlásával egyre nagyobb hangsúlyt kapott a természetes fogyásból eredő csökkenés, így 2010-ben a 60 év felettek számát vélhetően ez a tényező már erősen befolyásolta.

Nemenkénti megoszlás

A vizsgált tíz év alatt a fiatalok körében sokkal erőteljesebben (54%-kal) csökkent a férfiak száma, mint a nőké (26%-kal), így a férfiak aránya 2000–2010 között átlagosan 7 százalékponttal mérséklődött. A legnagyobb mértékben, mintegy 10 százalékponttal a 20–24, illetve a 25–29 éves korcsoportokban

tolódott el a férfi–nő arány, utóbbiak javára. A 40 éves és idősebb korosztálynál ugyan csak megfigyelhető ez a tendencia, bár sokkal kisebb mértékben – átlagosan kevesebb mint 2 százalékponttal – változtak az arányok.

Örvendetes, hogy a fiatal gazdálkodók körében 2000–2010 között minden megyében **növekedett a nők aránya**, a legnagyobb mértékben, 17-ről 27%-ra Somogy megyében, a legkevésbé, 3 százalékponttal Nógrád megyében. 2010-ben a fiatal egyéni gazdálkodók között a nők aránya Somogy, illetve Pest megyében volt a legmagasabb – meghaladta a 25%-ot –, Győr-Moson-Sopron megyében a legalacsonyabb, ahol az 5 százalékpontos emelkedés ellenére is 17% alatt maradt.

Szakmai végzettség

A 10 fő alatti gazdasági szervezeteket irányító 40 év alatti fiatalok mezőgazdasági végzettség szerinti összetétele valamelyest eltért az idősekétől. 2010-ben a fiatal irányítók 37%-a felsőfokú, 27%-a középfokú, 8%-a alacsony fokú szakmai képzettséggel rendelkezett, ugyanakkor minden 5. gazdaságirányító csupán gyakorlati tapasztalattal bírt, és csaknem 7%-uk gyakorlati tapasztalatot sem szerzett. Az idősebbek között alacsonyabb volt a középfokú mezőgazdasági képesítések aránya (24%), és közülük minden 4. csak gyakorlati tapasztalattal rendelkezett.

Az egyéni gazdálkodók mezőgazdasági iskolázottsági szintje jóval alacsonyabb. 2010-ben a fiatalok és az idősebbek körében egyaránt 3% körül alakult a felsőfokú szakmai képzettséggel rendelkezők hányada, a vizsgált tíz év alatt előbbieké mintegy 2 százalékponttal, utóbbiaké ennél kisebb mértékben növekedett. A középfokú végzettséggel rendelkezők aránya egyik korosztályban sem változott számottevően: a 40 év alattiaknál csaknem 9, a 40 éves és idősebb gazdálkodóknál közel 6%. 2010-ben a fiatal egyéni gazdák zöme, mintegy héttizede szakmai ké-



pesítés nélkül, csupán gyakorlati tapasztalat alapján gazdálkodott, míg az idősebbeknél ugyanez az arány megközelítette a 80%-ot. A legiskolázottabb fiatal egyéni gazdálkodók Győr-Moson-Sopron, a legkevésbé iskolázottak Borsod-Abaúj-Zemplén megyében tevékenykedtek.

Munkaerő felhasználás

A 2010. évi ÁMÖ adatai szerint egy 40 évesnél fiatalabb irányítóval rendelkező 10 főnél kevesebb létszámot foglalkoztató gazdasági szervezethez átlagosan 3 állandó alkalmazott tartozott. 2000 és 2010 között az egyéni gazdaságokban, ahol a gazdálkodó életkora nem érte el a 40 évet, a munkát végzők által ledolgozott munkanapok száma – követve a gazdaságszám alakulását – közel felére csökkent.

Az egyéni gazdaságokban jellemző volt a családi munkaerő részvétele. A 2010. évi összeírás szerint a mezőgazdaságban segítő családtagok 13%-a tevékenykedett a 40 évesnél fiatalabbak gazdaságában. Egy gazdaságra

mind országosan, mind a megyéknél közel 2 fő nem fizetett dolgozó személy jutott. E tekintetben nem volt jelentős eltérés a fiatal és idősebb gazdálkodók között. A 2000. évi mezőgazdasági összeírásakor a 14–39 éves fiatal egyéni gazdálkodók 79%-a volt foglalkoztatott, 2010-ben már csak 73%-a. A nyugdíjasok és a munkanélküliek aránya tíz év alatt jóval kisebb mértékben (1–2 százalékponttal) csökkent, előbbieik hányada 2010-ben kevéssel meghaladta a 2%-ot, utóbbiaké valamivel 10% alatt maradt. A gazdasági aktivitás szerinti összetételben az idősebbek esetében is hasonló irányú, de kisebb mértékű elmozdulás történt. A 40 éves és idősebb korosztályban 2010-ben is a nyugdíjasok részaránya volt a legmagasabb (56%), 2000 óta alig csökkent, a foglalkoztatottaké 34, a munkanélkülieké 4%.

Földhasználat

Országosan a fiatalok által használt mezőgazdasági terület nagysága szinte nem változott, 2010-ben egy 40 év alatti egyéni gazdálkodó átlagosan több mint **kétszer ak-**

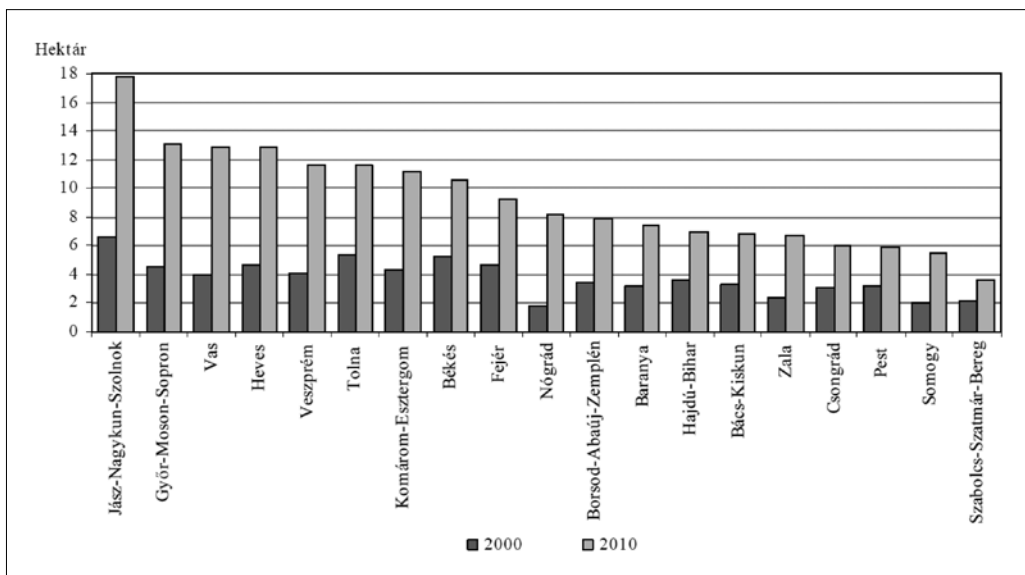

Fiatal egyéni gazdálkodók szántóterületének átlagos nagysága megyénként

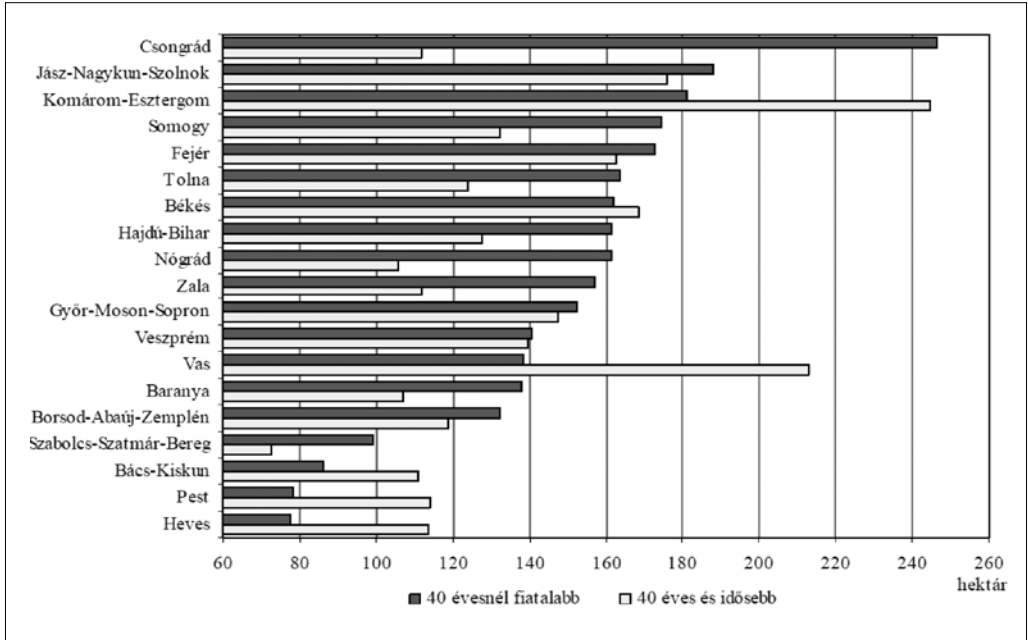

A tíz fő alatti gazdaságok mezőgazdasági területének átlagos nagysága, 2010

kora mezőgazdasági területet művelt, mint tíz évvel korábban. Átlagosan a legnagyobb szántóterülettel Jász-Nagykun-Szolnok megye fiatal gazdálkodói rendelkeztek, a legnagyobb gyümölcsös- és szőlőterületeket pedig Bács-Kiskunban művelték. A fiatal egyéni gazdálkodóknál mind a két összeírás időpontjában a szántóföldi növények vetésszerkezetét a gabonafélék túlsúlya jellemezte. Az olajos növények (napraforgó, repce) általános felértékelődésének hatására az ipari növények aránya 2000–2010 között jelentősen (10 százalékponttal) emelkedett. A tíz év alatt bekövetkezett szerkezeti átalakulás profiltisztulást eredményezett; a termelési típus szerinti összetétel úgy rendeződött át, hogy a kizárólag növénytermesztő gazdaságok súlya annyival növekedett, amennyivel a vegyes profilú gazdaságoké csökkent. A gazdálkodás célja szerinti összetétel jelentősen elmozdult az elsősorban értékesítésre termelők irányába.

Állattenyésztés

A 2010. évi mezőgazdasági összeírás alkalmával az egyéni gazdaságok 67, a gazdasági szervezetek 25%-a tartott állatot, együttesen mintegy 382 ezer gazdaság rendelkezett állatállománnyal. Az állatállománnyal rendelkező 10 fő alatti gazdasági szervezetek irányítóinak több mint egynegyede volt 40 év alatti. Ez az arány lényegesen magasabb az országos átlagnál a nem mezőgazdasági jellegű megyékben, például Győr-Moson-Sopron megyében 9, Fejér megyében 8, Borsod-Abaúj-Zemplénben 6 százalékponttal, míg Heves, Hajdú-Bihar és Csongrád megyében az egyötödét sem érte el.

A 2010. évi felméréskor az állatállománnyal rendelkező egyéni gazdaságok száma csaknem a felére csökkent az ezredforduló óta. 2010-ben a 40 évesnél fiatalabb gazdálkodók az egyéni gazdaságokban tartott állatállomány kevesebb, mint egyötödével rendelkeztek. 2000–2010 között a 40 évesnél fiatalabb egyéni



gazdálkodók főbb gazdasági haszonállat-fajai közül a sertés- és a tyúkállomány nagyobb mértékben (közel kétharmadával) csökkent, mint a szarvasmarha-állomány, ezzel szemben a juhállomány minimálisan gyarapodott. A sertés- és tyúkállomány visszaesése szinte valamennyi megyét érintette, ugyanakkor a szarvasmarha-állomány – az országos tendenciával ellentétben – három megyében: Vasban, Somogyban és Bács-Kiskunban növekedett.

Ugyanakkor az **állatállománnyal** rendelkező 10 fő alatti gazdasági szervezetek irányítóinak több mint egynegyede volt 40 év alatti. A 40 évesnél fiatalabb irányítóval rendelkező gazdasági szervezetekben tartották a főbb gazdasági haszonállat-fajok közül a sertésállomány kétötödét, a szarvasmarha-állomány háromtizedét és a juh-, tyúkállomány egy-egyötödét. Az átlagos állatállomány-nagyság megynként igen eltérő.

Online kérdőíves felmérés

A kérdőíves felméréssel célunk elsősorban annak vizsgálata volt, hogy az ÁMŐ adataiból kirajzolódó tendenciák mögött milyen személyes motivációk, várankozások jellemzik a hazai

fiatal gazdálkodókat. Vizsgálni kívántuk többek között, hogy mik a legfőbb nehézségeik a gazdálkodás során, milyen a jövedelmi viszonyok megítélése, és milyen a fiatalok nyitottsága az újításokra. Több mint 500 fiatal gazda által kitöltött kérdőív került feldolgozásra.

A kérdőív – elsősorban a jövőkép vizsgálatával – azt mérte fel, hogy a megkérdezett fiatal gazdák mennyire támaszkodnak a különböző szubvenciókra, milyen beruházásokat terveznek, illetve hogy mely tényezők nehezítik leginkább mindennapi tevékenységüket.

A kérdéssor így kiterjedt a:

- fiatal gazdák induló támogatásában való részvételre;
- fiatal gazda „top-up” támogatás megítélésére;
- gazdaságok bővítésére való szándékra;
- más gazdálkodókkal való együttműködési készségre;
- gazdálkodásuk sikeres folytatását hátráltató tényezőkre.

Azokban az években, amelyekben pályázni lehetett a fiatal gazdák induló támogatására, megnőtt azoknak a fiataloknak a vállalkozásindítási kedve, akik mezőgazdaságban

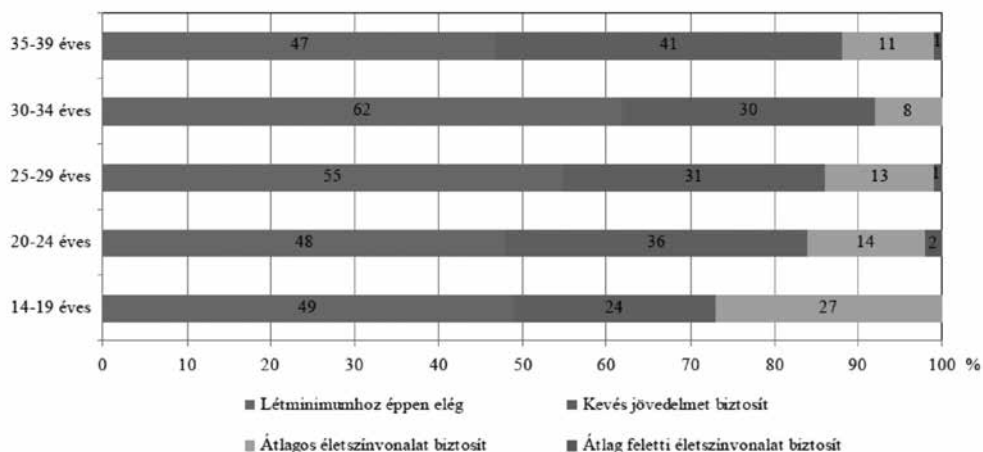

Jövedelmi helyzet megítélése korcsoportonként, 2012



képzelték el jövőjüket. Ennek köszönhető, hogy mind 2008-ban, mind 2010-ben jelentős számban indultak vállalkozások.

A mezőgazdasági tevékenységet választók számát jelentős mértékben befolyásolja az ágazat jövedelmi helyzete. Ahhoz, hogy vonzó legyen az ágazat, különösen az induláskor van szükség támogatásokra a kívánt jövedelemszint elérése érdekében. A válaszadók többsége szerint a gazdálkodás első éveiben elérhető jövedelem éppen csak a létminimumhoz elég, mindössze egytizedük válaszolt úgy, hogy az agráriumból származó jövedelme átlagos életszínvonalat biztosít. A jelenlegi és a jövőben várható jövedelmi helyzet megítélése viszont sokkal kedvezőbb, pozitív várakozásokkal tekintenek a válaszadók a jövőre, a mezőgazdaságból származó jövedelem növekedésére számítanak.

A gazdálkodás nehézségei közül a legnagyobb problémának a földhöz jutás lehetőségét tartották, a második helyen a bürokrácia és a jogszabály-változások témakörét jelölték meg a válaszadók. A gazdálkodók körében intenzíven jelentkezik az igény kedvezményes hitel, hitelkamat-támogatás, illetve garancia-vállalás iránt.

A fiatal gazdák fejlesztési hajlandóságát, pozitív jövőképét támasztja alá, hogy a megkérdezettek 85%-a az elkövetkezendő öt évben szeretne beruházásokat végrehajtani a gazdaságban. A középfokú végzettséggel rendelkező gazdálkodók mutatnak legnagyobb hajlandóságot a bővítésre (98%), ez az arány az alacsony végzettségűeknél 88%, a felsőfokú végzettségűeknél pedig 82%.

A megkérdezettek kétharmada a következő öt évben bővítené gazdálkodói tevékenységét alternatív jövedelemszerző tevékenységgel is (pl. feldolgozás, bioenergia termelés, turisztikai szolgáltatás). A fiatal gazdálkodók esetében megvan a szándék a diverzifikációra, nyitottak új, kiegészítő tevékenységek folytatására a gazdálkodás mellett.

II. Fiatalközvetítő a kertészeti termelésben

A kertészeti ágazat a hozzáadott érték termelő képessége, a foglalkoztatásban betöltött szerepe miatt, és mint a termelési, technológiai innovációk alkalmazásának fontos terepe, kiemelt szerepet kap a 2014-2020 közötti időszakban. A KSH-val és az AgroStratégiával 2014/2015-ben végzett közös

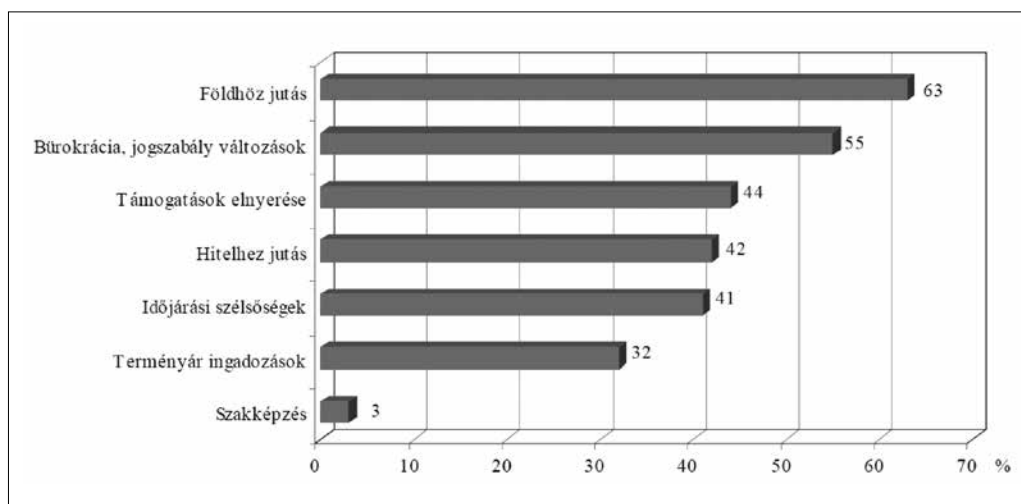

A gazdálkodást gátló legfontosabb tényezők, 2012



kutatás a kertészetben a hivatásukat megtaláló gazdálkodókra fókuszált és a kertészeti ágazatot kívánja bemutatni. Az ágazat szereplői körében egy olyan kutatás elvégzése volt a cél, amely elsősorban a benne dolgozó, a kertészeti tevékenységből élő gazdálkodók szemszögéből mutatja be az ágazat belső viszonyait. Az eredmények alapján betekintést kapunk a kertészetben rejlő foglalkoztatási lehetőségekre, próbáltuk feltárni az érintettek motivációit, nyitottságát az innovációkra és fejlesztésekre, valamint válaszokat kerestünk az alacsony együttműködési hajlandóság okaira. Az AGRYA és az AgroStratégia által közösen elvégzett kutatás alapvetően kérdőíves felmérésből, illetve mélyinterjúkból állt. Az eredmények tágabb környezetbe való helyezését és helyes értelmezését a KSH elemzése alapozta meg, amely a hivatalos statisztikai forrásokra támaszkodva mutatja be az ágazat szereplőinek általános helyzetét, valamint külön figyelmet fordít a fiatal gazdálkodókra.

A kutatás főbb megállapításai

A legutóbbi, 2013-as gazdaságszerkezeti összeírás (GSZÖ) alkalmával összesen 491,3 ezer gazdaságot írtak össze. A 8800 gazdasági szervezet mellett 482,5 ezer egyéni gazdaság folytatott mezőgazdasági tevékenységet. Az előző, 2010-es teljes körű összeíráshoz képest 15%-kal csökkent, 2000-hez képest pedig megfeleződött a gazdaságszám, elsősorban az egyéni gazdaságok fogytak. A kutatás szempontjából releváns, kertészetben sorolt gazdaságok (tipológia szerint: 2. szakosodott kertészet és 3. szakosodott ültetvénytermesztés és 163. szántóföldi zöldségek szakosodott termesztése) száma összesen 86,6 ezer volt, aminek 82%-a **ültetvénytermesztéssel (főként gyümölcs- és szőlőtermesztés), 11%-a** különféle kertészeti tevékenységgel (jellemzően növényházi zöldségtermesztés, valamint virág- és dísznövénytermesztés), 7%-a pedig szántóföldi zöldségtermesztéssel foglalkozott.

2010 és 2013 között a típusba sorolt gazdaságok száma 14%-kal csökkent, az ezredforduló óta pedig összességében 21%-kal visszaesett. Az ágazatban szereplők száma jóval kisebb mértékben csökkent, mint ahogy az az összes gazdaság esetén tapasztalható. Sőt, 13 év alatt a szakosodott kertészetek száma csökkent a legkevésbé. Általánosságban nézve egyfajta specializáció ment végbe, az átrendeződés eredményeként a kertészetek aránya az összes gazdaságból a 2000-ben mért 11%-ról 2013-ra 18%-ra növekedett.

A fiatal kertészek aránya 2013-ban 12% volt; összesen 10,5 ezer olyan gazdaság, amelyet 40 évesnél fiatalabb gazdálkodó vezetett. Az egyéb gazdaságokhoz képest nincs jelentős eltérés, hiszen ez az arány esetükben 13%. A fiatalok aránya a szántóföldi zöldségtermesztőknél volt a legmagasabb (19%), a különféle kertészetet vezetőik körében 16%, az ültetvényt művelők között viszont az átlagosnál alacsonyabb (11%). A jelentős számú és egyben a legnagyobb súllyal rendelkező gyümölcstermesztők között átlagos (13%), a szintén jelentős számú szőlészek között viszont csupán 9,7% volt az arányuk.

- A fiatal gazdálkodók átlagos üzemmérete valamelyest nagyobb, mint a teljes sokaságé.
- A fiatal kertészek foglalkoztatási potenciálja az átlagosnál jelentősen magasabb, ugyanakkor az ágazatban is jellemző a mezőgazdaságban általánosan megfigyelhető előregedés.
- A fiatal kertészek iskolázottsága lényegesen jobb az egyéb gazdálkodókhöz, illetve a többi kertészhez képest is. Körükben volt a legmagasabb a középfokú (10%), és a felsőfokú végzettséggel rendelkezők aránya (5,6%) is.
- A kertészeti ágazatba sorolt gazdaságok 2013-ban összesen 195 ezer hektár mezőgazdasági területet használtak. A kertészek által használt mezőgazdasági terület 17%-án gazdálkodtak a fiatalok.

Az online felmérés válaszadóinak átlagéletkora 33 év volt, négyötödük férfi. Az egyéni gazdálkodók túlsúlya jellemző.

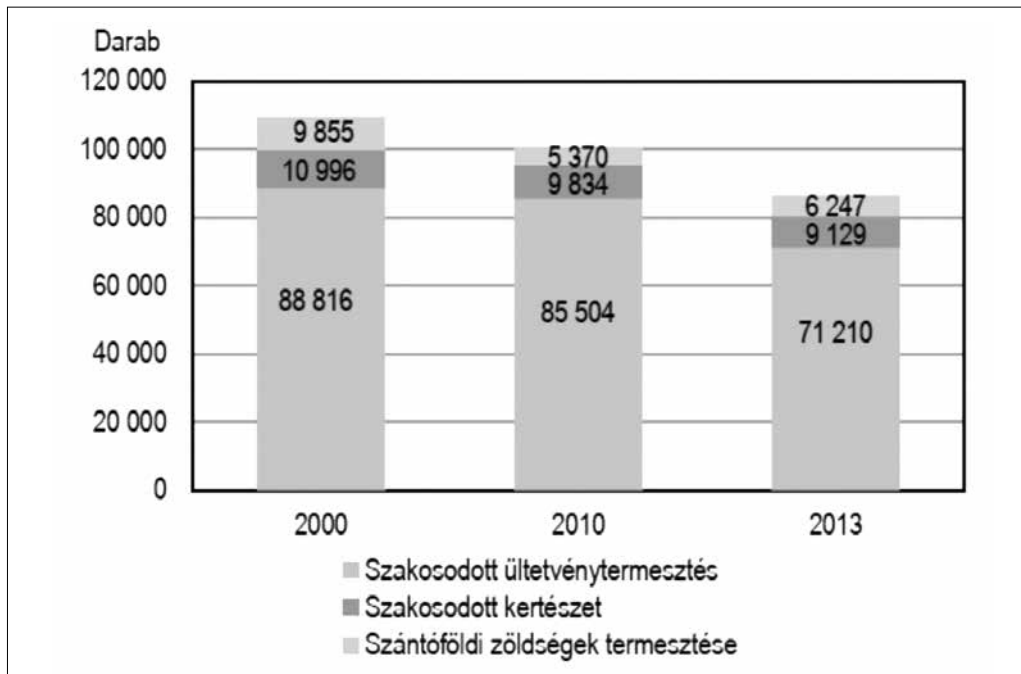

A kertészetbe sorolt gazdaságok számának alakulása

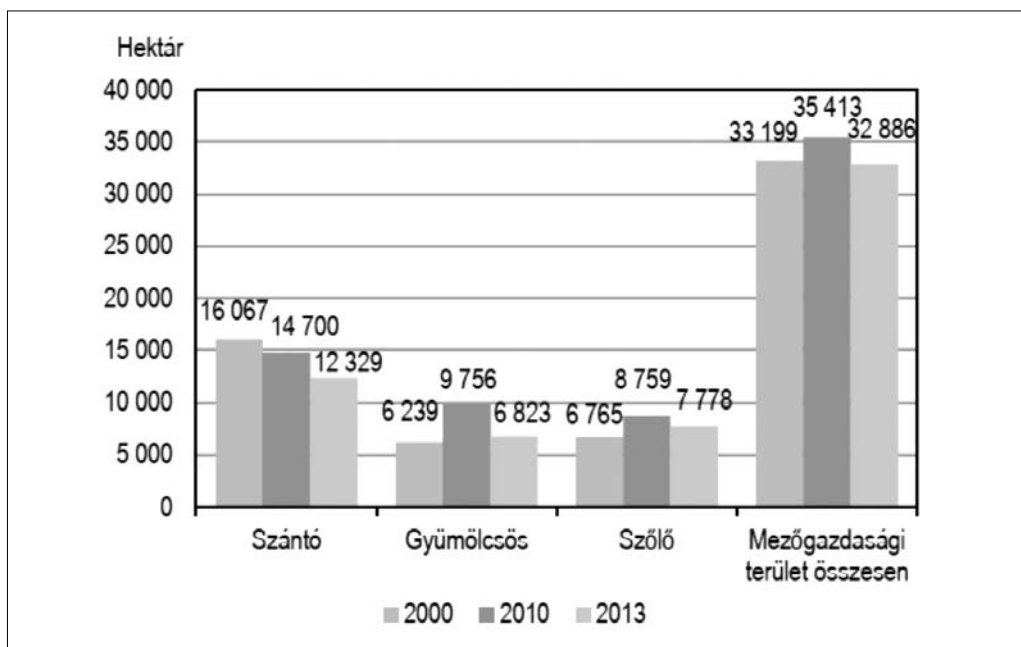

A mezőgazdasági terület átlagos nagyságának alakulása a fiatal kertészek között



- Az elkövetkező öt évben több gazdaság átadása-átvétele várható, mint amennyi az elmúlt öt évben történt.

- A jelenleg csak belföldi értékesítéssel foglalkozó válaszadók 38%-a tervez exportra történő értékesítést az elkövetkező öt éven belül.

- Szaktanácsadó segítségét a kérdésre válaszolók közel kétharmada veszi igénybe (elsősorban növényvédelem, pályázatok, termesztéstechnológia, adminisztráció és egyéb (pl. biogazdálkodás, AKG) területen.

- A válaszadók által képviselt gazdaságok 73%-ánál volt beruházás az elmúlt öt évben. Azok, akik az elmúlt öt évben nem hajtottak végre beruházást, fő oknak a saját erő hiányát, a bizonytalan jövőképet és a külső finanszírozás hiányát jelölték meg.

- A válaszadók döntő többsége (94%) tervez beruházást az elkövetkező öt évben. Az elmúlt öt évben beruházók újabb beruházási hajlandósága nagyobb (95%-uk tervez újabbat), mint a nem beruházóké. A tervezett beruházás átlagos finanszírozása: 43% önerő, 12% hitel, 45% támogatás.

- A válaszadók nagyobbik fele (57%) nem tagja termelői csoportnak, TÉSZ-nek. A tagok által megjelölt előnyök: közös piaci fellépés, kedvezőbb inputanyag árak, kiszámítható fizetési feltételek, biztonság, jobb értékesítési lehetőségek, pályázatoknál plusz pont. Nem tagok indokai: nem volt rá szükség, nincs a közelben, működéssel kapcsolatos rossz tapasztalatok, túlzott adminisztráció, bizalom hiánya.

- A megújuló energiaforrásokat jelenleg nem hasznosító válaszadók 74%-a tervezi ilyen energiaforrások jövőbeni használatát.

- A válaszadók 82%-a tervezi újabb alkalmazottak felvételét a közeljövőben.

- A tevékenység bővítéshez és újabb munkahelyek teremtéséhez legfőbb feltételének a válaszadók többsége a kiszámítható piaci és gazdasági környezetet, a beruházási támogatások, kedvezményes hitelek elérhetőségét, a termőföldvásárlás és -bérlés könnyítését, a

foglalkoztatáshoz nyújtott támogatásokat és a foglalkoztatás adminisztrációjának egyszerűsítését látja.

A közös felmérés eredményei alátámasztják, hogy a kertészeti ágazatnak (kiemelve a fiatal gazdák által vezetett gazdaságokat) fontos szerepe van a munkahely-teremtésben, a mezőgazdasági kibocsátásban. A fiatal kertészek beruházásokat terveznek, gazdaságuk bővítését tervezik, ehhez a 2015-2020 között rendelkezésre álló támogatások jó alapot adhatnak.

III. A generációváltás nehézségei

A statisztikákból egyértelműen látszik, hogy az EU legtöbb tagállamában tapasztaltakhoz hasonlóan, a hazai gazdátársadalom is elöregedő képet mutat, kevés a fiatal az ágazatban. Bár vannak olyan fiatalok is, akik a gazdálkodást minden előzmény nélkül, teljesen nulláról kezdik, ők a kisebb részt képviselik. A generációváltás valódi terepe elsősorban azok a családi gazdaságok, ahol a gazdálkodás már több éve-évtizede folyik. Utóbbi esetben is rengeteg a nehézség.

A legnagyobb problémát abban látjuk, hogy erről családon, vállalkozáson belül általában nem beszélnek, nem készülnek a gazdaság átadására-átvételére. Pedig tudatos rákészüléssel a folyamat gördülékenyebbé válhatna. Hiányoznak a jó példák is: kevés olyan gazdaságot látni, ahol a staféta átadás zökkenőmentesen zajlott. A nehézségeket jól mutatja, hogy azok nagyon széles területet ölelnek fel: az illetékszabályok megfelelő ismeretétől, a támogatott beruházások fenntartásán át egészen az érzelmi, lélektani szempontokig. Ilyenkor jól jöhet az útmutatás, a példa, vagy egy egyszerű fórum, ahol ezekről beszélni lehet. Látszik, hogy itt lenne a legnagyobb szükség külső segítségre.

A pénzügyi oldalt tekintve a fiatal gazdák ösztönzésére több támogatási lehetőség is létezik (pl. fiatal gazda induló támogatás, beru-



házásoknál magasabb támogatási intenzitás, területalapú kiegészítés, stb.), ezek folyamatosan elérhetőek voltak és lesznek a következő években is. Bízunk benne, hogy hosszabb távon ezek az intézkedések érdemben segíteni is tudják a generációváltás folyamatát. Az induló vállalkozások hitelezésében több teendő lenne, még mindig ez a leggyengébb lába a finanszírozásnak.

Ahhoz, hogy a gazdálkodást, a gazdaságindítást nehezítő problémákra megoldás szülessen, különböző javaslatokat is megfogalmaztak a fiatal gazdálkodók a korábbi felméréseink során, amelyek rávilágítanak a helyzetüket leginkább nehezítő tényezőkre. Az észrevételek alapvetően három fő csoportba sorolhatóak: a földhöz jutás, a finanszírozás, valamint a jogi, szabályozási környezet

azok, ahol a változtatásokat leginkább szükségesnek tartják.

Amivel a folyamatot segíteni lehet a fentiekén túl, azok a szakmai, közösségformáló események, rendezvények, amelyeken megerősítést tudnak nyerni a fiatalok, elsősorban egymástól.

Források

- Laczka Éva – Végh Zoltán – Weisz Miklós – Kocsis-Nagy Zsolt (szerk., 2013):** A fiatal gazdák helyzete Magyarországon. KSH
- Agrya-KSH-Agrostratégia (2016):** Fiatal gazdák a kertészeti termelésben
- A kiadványok megtekinthetők a www.agrya.hu a www.ksh.hu és a www.agrostratega.blog.hu oldalakon.



A bolgárkertészek megtelepedése Magyarországon¹

Bódi Ferenc – Ralitsa Savova

Előzmények – a bolgárkertészek megjelenése Magyarországon

A bolgárok jelenléte a történelmi Magyarország területén szinte folyamatos. Mivel a bolgár és magyar történelem szorosan összefonódik a kora és késő középkor századaiban, ennek következtében a bolgárok jelenléte állandó Magyarország területén.

Az avarok végleges bukását a IX. század elején az első Al-Dunai Bolgár Királyság északra nyomuló csapatai idézték elő. Árpád Keleti és Déli csapatai lényegében ezt új bolgár hódítást kanyarították ki új gyepűiknek, amelyen később a Magyar Királyság lassan kifejlődött, s került szomszédságba az első dunai bolgár állammal, persze az akkori állam szerkezet messze nem hasonlított a mai modern államszervezethez, ennek okán a határai sem voltak olyan szilárdak, mint ahogy ezt ma tapasztalhatjuk (Györffy 1990, 1977). A jelenben élő bolgárok persze nem Aszparuk vagy Simeon cár leszármazottjai, legalább is nem úgy érte, hogy itt folyamatos életteret alakítottak volna ki. Mint olvashatjuk Anonymus Gestájában Zalán bolgár vezér, aki csapataival kiszorulni kényesze-

rül az előre törő Árpád hadai elől. Ezt idézi fel Vörösmarty Zalán futása című művének tízedik énekében. A bolgárok jelenléte különösen intenzív a szeldzsuk törökök balkáni előrenyomulás után. A drinápolyi csata után lényegében a bolgár nemesség (bolyárok) egy része a Magyar Királyság területén kap menedéket és jelentős birtokadományokat, s velük együtt jelentős számú közember, akik Bánát, Erdély területén telepednek le, de telepük megtalálhatók Szentendre szigetén is Zsigmond király idején (Marcinka 2011). Az ötszáz éves török megszállást Bulgáriában, amely sorozatos lázadások és felszabadítási harcok tarkítják, újabb és újabb menekült hullámot indítanak el akkor még biztonságos Magyarország felé, ahol a bolgár telepések elsősorban határőrizeti feladatot látnak el.

A bolgárkertészek első hulláma, minden bizonnyal 1688-sa csiprovci felkelés leverése után érkezhetett a Bánátba, akik a bolgárok bánáti dialektusát beszélték és katolikus hitet követték. Később innen települtek Baranya és más északabbi területek irányába, s lettek Pécssett a mai Bolgárkert városrészt névadói. A XVIII. század agrárfelvirágzásában az akkori bolgárkertészek serényen kivették részü-

¹ Jelen munka a Rendszerváltás Történetét Kutató Intézet és Archívum megbízásából végzett munkánk egyik bevezető tanulmánya. Köszönet Csatári Bálintnak aki, értékes tanácsokkal és javításokkal segítette munkánk befejezését.

ket, mivel több bolgár település kiváltságot kap Mária Teréziától és I. Ferencről egyaránt, mint például a Temesi Bánságban *Vinga*.

A második betelepülési hullám a városi és iparfejlődéssel hozható összefüggésben, amely a második világháborúig tartott. Ez a betelepülési hullám a fejlődő nagy városokat így: Budapestet, Miskolcot, Szegedet, Debrecent, Kolozsvár, illetve azok falusi vonzásterületét érintette első sorban. A bolgárkertészet késő XIX. századi és XX. századi sikerének titka mára talán megfejtethető. A bolgárokat akkoriban némi mítosz lengte körül, mivel soraikban a kezdetekben nem szívesen engedtek be idegent. A környező népesség ezért gyanakvással követte az ide jött bolgárok munkáját, akik konkurenciával szemben hetekkel korábban és bőségesen tudták előállítani a városi piacokon keresett zöldségeket, mint például paprikát és paradicsomot. Ezt a sikert a gondos öntözés, az intenzív kertművelés biztosította, amelynek alapja a trágyázott melegágyi előhajtás volt. A gondozott és védett ágyakat a tavaszi fagyok múltán kibontották és négyzetláncos szerkezetű kis csatornarendszerrel (fitera) hálózták be. A folyamatos vízellátást bolgárkerék (doláp) biztosította, amelyet lóval hajtottak, épp ezért a bolgárkertészek mindig víz közelében béreltek földet. Évente nyolc-tíz szer öntöztek, a parcellákat többször beültették, pl. a tavaszi újhagymák sorába paprika és paradicsom palánták kerülhettek. A bolgár kertekben lényegében folyamatosan teremtek a friss zöldségek tavasztól ősziig, köszönhetően a reggeltől estig végzett munkának, az előnevelt palántáknak, a kultúrák eltérő tenyészidejének, a bolgárkertészeti ismereteknek, a kitűnő saját természetű vetőmagnak és a folyamatos öntözésnek.

A bolgárkertész története – a bolgár migráció toló- és húzó (push – pull) hatásai a XIX. században

A kertészeti ismeretek Bulgáriában fejlődtek ki a török megszállás hússzú évszázadai

alatt. Feltevések szerint az intenzív kultúra fejlődését a török hadsereg, mint fogyasztó és a birodalom vérkeringésébe kapcsolt virágzó nagy kereskedelmi központok piaci ösztönözték. A török megszállók százszor százlépésnyi földet engedtek művelni minden bolgárnak, amin azt termelhetett, amit akart, illetve amit tudott, és amihez a megszállhatóság nem nyúlt.

Ugyan így tízszer tízlépésnyi házban élhetett egy-egy család, ennek köszönhetően kialakul egy sajátos bolgár építészeti, amely alapja kő felépítmény s e fölé körben széles párkányokkal tágasabb fából épült felső szint került. Ma már nem sok ilyen házat találni, összefüggő szép műemlék kisváros *Szuzopol* őrizi talán legjobban ezt az építészeti hagyományt Bulgáriában.



A bolgár rendszerű kertészeti telep elrendezése az öntözőcsatornákkal (Czibulya, 1987)

Lényegében az intenzív bolgár kertkultúrát és kereskedelmet ösztönözte az Ottomán birodalom öt évszázada. A kedvező környezet a kertész-kereskedők számára azonban 1878-as szabad álam létrejöttével egy csapásra megszűnt. A birodalmi keretek hirtelen szétesése, valamint a nemzeti polgárság és a helyi ipar hiánya, amely a korábbi keresletet pótolhatta volna nem létezett, ez a kereslet hiány válságot idézett elő. A piacra termelő bolgár kertek már nem tudtak a korábbi formában tovább prosperálni.



A kivándorlás úgynevezett „push” hatása lépett fel Bulgáriában. A korábbi kertész dinasztiák ifjai nem találtak más kiutat elindultak a környező országok a nagyvárosi felé. Ahol kis bérelt területeken tették azt, amit magas szinten otthon megtanultak, s eladták ott helyben termelt terményeiket a növekvő nagyvárosok nyüzsgő piacain. Szülőföldjükre télvíz beköszönté előtt minden évben visszatértek, azaz *Szent Demeter* napja körül, november elején. Azonban szülő falvaikból ismét elindultak *Szent Trifon* ünnepét követően,² s újra megjelentek távoli országokban lévő bérleteikben, hogy elkezdjék kora tavaszi kerti munkájukat. A bolgárkertészek eljutottak Prága, Bécs és nyugati orosz nagyvárosok előteréig, de jellemzően Budapest – s az akkori vasúthálózat fejlődésnek köszönhetően – más gyarapodó nagyvárosaink agglomerációiban telepedtek le, ahol korábban mihaszna vizes területeket béreltek, a tulajdonosok nagy öröme, akik a korábbi földbérletek többszörösét kapták meg a bolgárkertészeketől.

A korabeli kormányzat hamar felfigyelt a bolgárok hasznos tevékenységére, ezért 1876-ban *B. Simonyi Lajos* földművelés- és kereskedelemügyi miniszter köriratban figyelmezteti a gazdasági egyesületeket és hatóságokat:

„A bolgárok kertészkedése, akár az elért eredményeket, akár az általuk használt öntözési módot tekintjük, példaadásul szolgálhat. Oly földekért, melyekért mások 5-10 forintot fizetnek holdanként, e szorgalmas és ügyes nép 20-50 forintot fizet, s jövedelméből még az otthon lévő családtagok számára is jelentékeny összegeket tesznek félre. Ezeket előre bocsátva, a miniszter arra kéri az egyesületeket, hogy szemeljenek ki olyan telket, hol a bolgár kertészek egy-egy három-négy tagból álló kis csoportja célszerűen volna, ha csak egyenlőre próbaképpen egy kertészeti idényre is – elhelyezhető. E tekintetben nagyobb fogyasztó községek közvetlen közelében oly vízparti területek kiválasztása szükséges, melyek a zöldségtermelés üzésére kiválóan alkalmasak,...” - olvasható a Biokotroll.hu honlapján.

Budapest és sok más nagyváros fejlődése egyfajta „pull” hatást fejt ki, hiszen az exponenciálisan növekvő városi népesség, ipari munkásság biztos piacot jelent a bolgárkertészek terményeinek. Budapestet lényegében bolgárkertek vették körül: a mai Kaszásdűlő, Békásmegyér, Káposztásmegyér, Zuglói, Szilas patak és Rákosi patak környéke, valamint Csepel sziget.

1. sz. tábla

**Bolgár nemzetiség számának alakulása 1930-2011 Magyarországon
(anyanyelv és nemek szerint)**

1930	1960	1990	2001	2011
férfi				
2 429	1 399	751	651	1 377
nő				
387	727	619	648	1 522
összesen				
2 816	2 126	1 370	1 299	2 899

Forrás: KSH Népszámlálás 2011 (9. Nemzetiségi adatok) sajtószervezés

² Szent Szőlőmetsző Trifon - február 1-2-3.



A kertész vándormunkások bolgár ortodox egyházhoz tartoztak, akik más vallásúakkal nem házasodtak: „két hit nem fér meg ágyban” elvet követték. A kezdeti időszakban valamennyien férfiak voltak, akik csak otthon házasodtak és családjuk is otthon Bulgáriában élt. Később, mint erről a népszámlálási adatokból látni lehet, a bolgár nők is megjelennek a kertész kolóniákban. Még a 1930-as népszámlálás kor is, azaz az első migráns hullám után hatvan-hetven évvel, ezer férfira 159 nő jut. A censusba minden bizonnyal már a letelepült és nem vándorló bolgárookra kerültek. A bolgárok házasodási szokásainak és mély vallásosságuknak köszönhetően, nem olvadnak be többségi társadalomba.

Rezisztencia az asszimiláció és anómikus (marginalizálódás) hatásokra

A nagyvárosi élet okozta gyors asszimiláció nem hat rájuk, ellenben nagyobb számban lévő német és cseh-morva munkások, akik főleg budapesti új iparközpontok körül telepednek le (Ganz, Weiss Manfréd Acél és Fémművek, stb.) – a bolgár migrációval azonos évtizedekben – hamar beolvadnak a magyar társadalomba. Lényegében már a második munkás generáció többségében magyar ajkú, ezt tanúsítja az is, hogy a munkások eredetileg német nyelvű lapjai pár évtized után magyarul jelennek meg, mivel az olvasó közönsége akkora már zömében magyar anyanyelvű lett (Kövér 1982). Ezzel szemben főleg a *Velko Tarnovo* környéki falvakból (Draganovo, Polikraishtve) verbuválódó bolgárkertészek vándormunkások (*grubetcšijsztvo*) nem asszimilálódnak, mivel ők erősen tartják a kapcsolatot az anyaországgal, az otthoniakkal, s akik voltaképpen kétlaki vándor életet élnek Bulgária és Magyarország között ingázva.

A késő XIX. századi és kora XX. századi bolgár migrációt érdemes összevetni az amerikai magyar kivándorlókkal, akik szintén vándormunkásként kezdik, azzal a szándék-

kal, hogy a Amerikában megszerzett magas jövedelmüket, illetve megtakarításukat itthon földvásárlásba fektessék. Azonban a növekvő földárak, *földhiány* születtek, s emiatt ez az eredeti tervük lassan megghiúsult, s végül később emigrálnak, többségük családjukkal együtt (Neményi 1911) (Bódi – Giczey 2011). Hasonlóság a két migráció között mind a bolgár, mind a magyar elvándorlók *városhíányos*, erősen agrárius térségből indultak el, s mindkettő kibocsájtó régió demográfiai szempontból termékeny területe volt a két országnak. Mindezek mellett Bulgáriában bolgár pravoszláv keresztény, Magyarországon markánsan görög katolikus népesség dominálta a kibocsájtó régiók népességét. Bulgáriából *Стара планина / Stara planina*, vagy közismertebb nevén Balkán-hegységből jönnek a vándormunkások, Magyarországból Felvidék keleti megyéiből, Sáros, Zemplén és a mai Kárpátalja területéről verbuválódnak elsődlegesen az amerikai kivándorlók.

Az első bolgárkertész telepések a kiegyezés körüli években jelentek meg, de már Budapest születésének évében, 1873-ban számuk megközelítette a húszezret. Ezt a páratlan dinamikus növekedést az első világháború (1914-1918) akasztja meg, mivel többeknek a hazájukban a hadseregbe kellett vonulni, s vándorutak is a háborús események miatt lezárultak. Mindezek ellenére az 1920-as évek közepén számuk meghaladta a harminczet. Akkor építik fel Ferencvárosban templomukat, amelyhez a telket ugyan a főváros adja, de a bolgár közösség pénzéből épül fel, szent Cirill és Metód patrónusoknak ajánlva a bolgár pravoszláv templomot.

Akkorra számos más intézménnyel gazdagodik a hazai bolgár közösség: *Magyarországi Bolgárok Egyesülete* (1914), *Magyarországi Bolgár Ortodox Egyház* (1916), *Bolgár általános iskola Budapesten* (1918), *Bolgár általános iskola Miskolcon* (1924), amelyet jól kiegészít Bulgária első külhoni kulturális missziója a *Bolgár Kulturális Intézet*, amelyet 1936-ban



adnak át Budapesten, az Andrássy úton az Operaház közelében.

Köszönhetően a gazdag és saját erőből létrejött intézményeik sorának, különösen iskoláik és kulturális egyleteiknek, a bolgárok megőrzik vallásukat és nyelvüket, azaz *nem asszimilálódnak*, de emellett nagy elismertségre tesznek szert a magyar társadalomban, azaz *erősen integrálódnak* a korabeli középosztályba. Ezt a presztízst kemény munkájukkal, páratlanul erős közösségi kohéziójukkal, valamint maradandó intézményteremtő képességükkel vívják ki már a második migráns generáció időszakában a századforduló után. A bolgárok integrációja tovább erősödik a két világháború közötti időszakban.

A két világháború közötti a korszakban a bolgár speciális munkaszervezet, a *druzsesztvo* a korabeli népi írók munkásságára minden bizonnyal hatással lehetett. A magyar parasztság jövőjét kereső Somogyi Imre³, Németh László vagy Erdei Ferenc műveire hathatott a bolgárkert- és kertész munkaszervezete, amikor „*kert Magyarországról*”, a „*minőség forradalmáról*”, a „*szövetkezés fontosságáról*” „*város és környék viszonyáról*” értekeztek. A korabeli népi irodalomon túl példaként szolgálhatott a bolgárkert a hazai háztáji kultúra, majd később a szakszövetkezet számára, s ezzel együtt hatása lehetett a magyar „*agrárcsoda*” korabeli sikerére a gazdasági reform idején a 1960-70-es években. De térjünk vissza a két világháború közötti időszakra, amikor a bolgár csoda kertek fénykorukat élték. Érdemes áttekinteni a bolgárkertészet Magyarországon hogyan érte el páratlan sikerét – minden külső erő nélkül.

Már pár szót említettünk a bolgárkert technikai, technológiai hátteréről, amely lényegé-

ben az organikus kertkultúra modern kori előképe. Bioenergia (szerves-trágya) használata a fagyos időben, amely három-négy héttel korábbra hozza a zöldségek beérését, azaz piacképességét, amely előny biztosította versenyképességüket más zöldségtermelőkkel szemben. A friss zöldség termesztés mellett a vetőmag nemesítés terén meghatározó a szerepük, amely hosszú ideig márka a magyar vetőmagpiacon. Lényegében ma hazai honos zöldség fajták esetében, mint az étkezési paprika (Szentesi paprika) és a paradicsom meghatározó a szerepük, de a vöröshagyma, az uborka, a tök, a káposzta, a padlizsán, a kelkáposzta, a fehér gyökérszöcskék, a cékla, a karfiol, karalábé, a sóska, a spenót, a zeller számos fajtáját figyelembe véve szaporítóanyagok előállításában hosszú ideig a bolgárkertészek vetőmagjaik igen keresettek.

Ugyanakkor mindez nem lett volna elég, ha nincs ennek hátterében egy sajátos termelési mód, amelyet magukkal hoztak számaikkal, vetőmagjaikkal és tudásukkal együtt, ez pedig a *druzsesztvo*. Ez egy termelői és értékesítési közösség, amelynek minden tagja egyenlő, de ugyanakkor teljesen fegyelmezett a munkaközösség vezetőjének irányítása alatt él, aki többnyire a legidősebb tagja a munkaközösségnek. Munkájukkal éjjel nappal a kertre és a piacra koncentráltak. Év közben csak minimális pénzt vettek ki a közösség pénzből a mindennapi megélhetés érdekében, azonban a szezon végén egy meghatározott kulcs alapján szétosztották a nyereséget. A szoros együtt lét, azt jelentette együtt aludtak, laktak, ünnepeltek és dolgoztak, a termelés, illetve értékesítés éves hasznát közösen osztották el a szezon végén.

³ „Kertmagyarország apostola”, író, szobrász, kertészeti szakíró, országgyűlési képviselő. Györffy István tanítványa, aki 1930-as években a bolgárkertészetet kezdte tanulmányozni. A minőségi földművelés magyarországi megteremtését sürgette, amely a szegényparaszatok számára a társadalmi felemelkedés útja lehetett volna. Dunántúlon szövetkezeteket és Paraszt Népfiókskolákat szervezett. 1939-ben a Parasztpárt alapítója Kovács Imrével és Erdei Ferencsel együtt. Legismertebb műve *Kertmagyarország felé* (1940). 1947-ben szovjetkatonák végzettségének ellenállt, lött sebeket kapott, amelybe belehalt.



A *druzsesztvo* jelentős profitot biztosított, amelynek alapja lett egy sajátos *eredeti tőkefelhalmozási folyamatnak*, amely biztosította a termőföldet, hiszen a földbérlet formájában többszörösét képesek voltak megfizetni a földtulajdonosoknak. A negyvenes évek elejéről szóló feljegyzés szerint tíz hold földet, öt évre három ezer pengőért vett bérbe egy munkaközösség, s minden munkása – tizenketten voltak – általában 1000 pengő fizetést kapott a szezon végén (Kovács 1999) Ez az a korabeli magyarországi mezőgazdasági napszámnak a többszöröse volt, „*havi kétszáz fixszel az ember könnyen viccel*” korszakban, lényegében egy kisebb köztisztviselő éves bérét is megközelítette. Az akkori földbérletet tekintve, a bolgárok öt-hatszoros értéket fizettek meg, tekintettel arra, hogy az országban földhiány volt, ez a magas földbérlet biztosította a termelés biztos hátterét, a termőföldet a közeli városi piacok közelében.

A zárt munkaközösségben dolgozó, lojális és megbízható, szaktudással rendelkező „munkaerő” nem volt alkalmazott, nem volt summás, de nem volt nagybirtok cselédje sem, hanem félelem nélkül élő a közösségért tenni kívánó *erősen motivált „csapatárs”* volt, akit a saját közössége munkája és embersége alapján becsült meg. A *druzsesztvo* alapja az erős összetartozás tudata volt. Aki piacozott az minden bevételt a közösség asztalára tett nem tette félre mások pénzét. A befolyt haszon lényegében a gazdaságban maradt, ezért hitel vagy más külső forrás nélkül tudott lassan bővülni és fejlődni évről évre, szezonról szezonra. Lényegében néhány ló, szekér és szerszám képezte a közösség összes vagyonyát minden más forgatókéként működhetett. Így a folyamatos és biztonságos árualap, a pénztőke a közösség céljait szolgálhatta. A fizetés, a bér nem terhelte a vállalkozást, mivel évközben nem kaptak fizetést a közösség tagjai. Mint tudjuk, a nagybirtok sem fizetett évközben fizetést a summásoknak, csak ellátást, de nagybirtok nem osztotta fel profit-

jának jelentős részét. Ebből eredően nem is tudta ilyen mértékben motiválni munkásait, mint a bolgár munkaszervezet.

A *druzsesztvo* egy sajátos és hatékony munkaszervezet, termelési közösség, amely külső, erőforrás, gyakorta kockázatos bankhitel nélkül képes volt a folyamatos termelésre és egyenletes bővülésre, s egyben szervezetén belül állandóan magas munkahatékonyságot tartott fenn a *céhszerűen őrzött szaktudás* és az egyént a közösséghez erősen kötő gazdasági ösztönző rendszer által. Amelyhez akkortájt a magyar kubikus idénymunkások szerveztségét lehetne hasonlítani, amelyben a vezető, mint egyedüli tárgyaló és a munkaegységek elosztásáért felelős személy felelt a brigád munkájáért.

A Lyaskovetz Kertész Múzeumban számos dokumentum, fotó található a korabeli druzsesztvók működéséről. A druzsesztvóban a kertészeti tudás apáról fiúra szállt, lényegében egy népi tudás, amelyet még a XVIII. és XIX. század fordulóján hoznak be Törökországból, főleg Isztambulban dolgozó bolgár pék vendégmunkások. A tanulás a munka mellett történik. Szigorú számadást vezetnek a piacozásról és kertészeti naplót vezetnek a kertekben történekről. A druzsesztvók minden településen egy helyi egyletet, országosan pedig egy nagy szövetséget alkottak, amelynek rendszeresen közgyűlései voltak Bulgáriában. A második világháború utáni kommunista hatalomátvétel és terror a druzsesztvókat szétveri, lényegében betiltják azok működését. Mivel abban dolgozók családtagjai bécsi, budapesti ruhákat viselhettek, lakásaikban varrógép, szamovár volt és gramofon. A polgárosodó és széles nemzetközi hálózatban működő druzsesztvó nem kőánatos és gyanús lett a kommunista hatóságoknak.

Ez a munkaszervezet is a korabeli bérekhez viszonyítva lényegesen nagyobb jövedelmet tudott elérni, épp ezért egy ilyen csapathoz tartozás rangot jelentet és biztonságosabb megélhetést egy falu társadalmán belül még

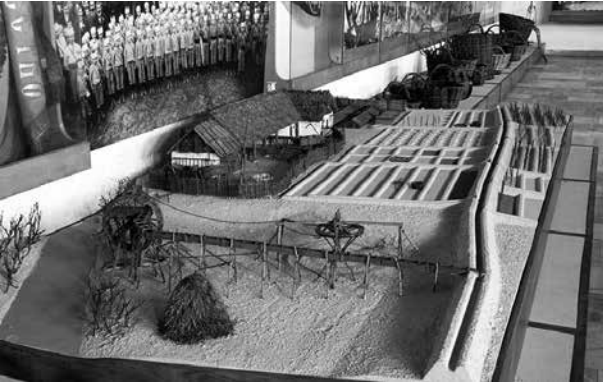

akkor is, ha munkacsapat tagjának nem volt elég földje, amiből a családját eltartani képes lett volna, mert az itt szerzett jövedelem ezt pótolta.

A *druzsesztvo* létének gyökere a sajátos bolgár történelemben nyúlik vissza. Az Ottomán birodalom hússzú századai alatt lényegében megszűnik a bolgár államiság, s ezzel együtt eltűnnek azok a feudális kereteke is, amelyek hosszú időn át Európát, különösen Kelet-Európát jellemelik. A bolgár társadalom legszilárdabb intézménye a család lett, amely különösen az állam és a szélesebb társadalmi keretek híján, egy lefejezett társadalomban a legfőbb intézmény szerepét kapja az az egyház mellett hosszú századokon át. Ez az egymásra utaltság formálja erőssé a családi közösségeket, amelyek rokonsági kapcsolataik révén alkotnak egy sajátos horizontális láncolatot.

Ennek a sajátos társadalomnak a gazdasági alapja nem a tulajdon, nem a föld, hanem a munka, a kereskedés és a tudás lett. A föld, mint vagyon vagy birtok nem létezhet a birodalomban a keresztyének számára, így az társadalmi státusszá sem válhatott. Azt korábbi időkben azt reprezentáló társadalmi réteg *bojártság* teljesen megszűnik létezni Bulgáriában a XV. században. A társadalmi alá és fölrendeltség a nemzetségek világában nem számottevő, mivel a birodalom minden individuális különbséget eltüntetett. A nem

hivatalos világ, amely nem tartozik a birodalom mindennapi kontrollja alá, teremt egy párhuzamos életvilágot a családi láncolatok szoros életvilágán belül. Különösen a fizikailag is elzárt hegyi falvak társadalmában az egyén a közösség szétválaszthatatlan, amelyből kikerülni akkor életveszélyes volt. A családok hierarchiájának csúcsán a legidősebb férfi foglalt helyet, aki külvilággal csak ő tárgyalhatott, s a családon belül mindenki csak neki engedelmeskedett.

A *druzsesztvo* „intézménye” ebből a szociokulturális körből érkezett hazánkban, ahol egy félfudális kapitalista rendszerben hatékonyan tudott beilleszkedni, lényegében kiszolgálta annak rohamosan növekvő piaci igényeit. Környezetével barátságos, de még is határt szabó magatartásuk hamar megbízhatóságukról és nagy munkabíró képességükről tette őket közkedvelté és adott nekik tekintélyt a magyar társadalomban, amelyben a földtulajdonosok megbízhattak, s ugyanakkor a piacon a vevők nem csalódhattak. Lényegében egy kapitalizálódó életformában polgári rend *megbízhatóság és munkaszeretet* példái lettek.

Ezt az imagót és ezt a valóságot munkaszervezetük, illetve annak sajátos belső világa tartotta fenn. Egyúttal ez a belső életvilág, amelyet a *druzsesztvo archaikus rendje*, ugyanakkor *polgárian puritán* világa teremtett egy gyorsan változó és konokul nehéz világban védelmet is biztosított az abban élők és dolgozók számára. Nem fordulhatott elő az egyén kisiklása, mint más népcsoportokban élők estében, akik a nagyvárosi életbe egyénként zuhanván a vidéki életformájukkal nem tudva mit kezdeni, tagjaik gyakorta kerültek a társadalom peremére, s lettek áldozatai esetenként a nagyvárosi létnek.

Ez a termelési mód nem egyezett sem a hazai, sem más európai agrártermelési- és értékesítési szervezettel. Az akkori magyar agrárium alapját a nagybirtok adta, amelyet több százezer kisparaszti birtok egészített



ki. A piacoszó paraszt ismert már akkor, a zöldségtermesztés is ismert volt, de ilyen költséghatékony formációt sem a nagy sem a kisbirtok nem volt képes produkálni. Mivel ez a sajátos szövetkezeti forma lényegében olyan kvázi monopóliumot teremtett a nagyvárosok előterében, amit sem a nagy gazdaságok tömegtermelése, sem a kistermelők nem tudtak megtörni. Az előbbiből hiányzott a rugalmasság és a naprakészség az utóbbiból pedig a forgópénz, a tőke, amely a kis gazdaságot függetlenné és hatékonyá tette, s tartósan a piacok közelében tartotta volna.

Az eredeti tőkefelhalmozás eredményeképpen létre jött gazdaság – amely biztosította a folyamatos fizetőképességet a termelési- és értékesítési rendszerben – mellett behozhatatlan előny jelentett a bolgárkertészek számára az a tény, hogy a termelés és értékesítés egy kis rugalmas szervezetben összpontosult, s ezzel megtakarította a közvetítő költséget (szállítás, kereskedői haszon, jutalék), azaz az időtényező mellett folyamatosan tudott termelni és jó árat biztosítani a növekvő és igényes nagyvárosi vásárlói kör számára. Ennek, a kvázi monopóliumnak meg is lett a „gyümölcse” az Országos Magyar Kertészeti Egyesület 1923-ban nagygyűlést tartott, amelyen a felszólalók a gazdasági szervek erélyes fellépését, sőt a bolgárkertészek kitiltását követelték a piacokról, amelyből persze nem lett semmi, hiszen Budapest növekvő zöldség igényét ki látta volna el? Az időnkénti torzszalkodás és a sikert „törvénytörően” követő irigység ellenére a bolgárkertészeket, lényegében az egész bolgár közösséget, nagy megbecsültség övezte a magyar társadalomban.

A társadalmi presztízszük nem pusztán gazdasági erejükben mutatkozott meg, a második migráns generáció intézmények sorát alapította hazánkban. Ez az intézményteremtő képesség a bolgár történelmi hagyományokban gyökeredzik. Az Ottomán birodalomban élő bolgárok, az állam és a nemesség híján,

ortodox hagyományok szerint az egyház nem rendelkezik tanító rendekkel, illetve oktató hivatással. Mind ezen, teremtő erők híján a kereskedők támogatásával, a népi erővel önképző egyleteket alakítanak ki az írás-olvasás elsajátítása és hétköznapi és tudományos ismeretek elsajátítása érdekében. A *chitalishte*, (Читалище) vagy *csitalistye*, amelyet nehéz lefordítani, lényegében önképzőkör, olvasókör, illetve mind ez együtt. Ez a mozgalom már a XVIII. században megjelenik, de különösen a XIX. században a nemzeti öntudat ébredésének időszakában válik erőssé és meghatározóvá, s mind a mai napig, minden bulgáriai településen megtaláljuk a *csitalistye-t*. Ezt az önteremtő hagyományt képviselik, s gyakorolják Magyarországon is, amikor szervezeteiket és intézményeiket létrehozzák egy idegen környezetben, és később gyarapítják, fenntartják azokat.

A bolgárok második generációja, minden állami – sem a befogadó sem a kibocsájtó állam – támogatása nélkül hozza létre intézményeit. Alapítja saját egyházának működési feltételeit, továbbá iskoláit és művelődési köreit és mozgalmait, amely elősegíti azt, hogy a harmadik generáció és azt követő generációk sora a társadalom átlagához képest jóval iskolázottabb, s ez által a magasabb társadalmi pozíciókat képes volt elérni, köszönhetően a szülők és a nagyszülők teremtette iskoláknak, anélkül hogy anyanyelvüket vallásukat feladták, azaz lényegében asszimilálódtak volna.

A *kuláküldözések* idején a kommunista rendszere felszámolja a bolgárkertészetet, s ezzel súlyos helyzetbe hozza a nagy városi zöldségellátást. Ez 1956-os forradalmat követő konszolidációs korban némi kárpótlásul a Vágóhid utcában egy telket kapnak, ahol 1957-ben a bolgárkertészek kétfélmillió forint összegyűjtéséből felépítették művelődési házukat, amely a ma napi működik, gazdag programmal szolgálva Budapest kulturális életét.



A hazai bolgárok jelenlegi életformája

A kisebbségi törvény eredményeként, 1995-ben újra van hivatalos demokratikusan választott képvisellete a bolgár nemzetiségnek, amely Budapesten kívül a régi közösségek helyi képviseltét biztosítja a helyi önkormányzatokban. Ma becslések szerint félszáz kertészcsaládot tartanak nyilván Magyarországon, akik főleg Budapesten élnek, de jelen vannak Pécs és Miskolc környékén is. Mára a bolgárok, köszönhetőek felmenőik bölcsességének, iskolateremtő képességének az országos átlag felett iskolázottak, akik inkább vállalkozók, orvosok, jogászok, mérnökök vagy épp művészek, jellemzően erősen integráltak a magyar társadalomba. Ugyanakkor erősen kötődnek őseik múltjához, melyre méltán büszkék. Soraikban sokan igen jól beszélnek bolgárul. Gyermekük azonban nem minden esetben. Az utolsó bolgár általános iskola bezárta kapuit 2011-ben Budapesten, ami nagy hiány, mert az új felnövő generáció, amelynek ugyan bolgár identitása erős, nem tudja tökéletesen megtanulni a bolgár nyelvet, amely nem csak a hazai bolgárságnak veszteség, de az egész országnak, különösen most, amikor a Balkán, ezen belül Bulgária Magyarország és Európa számára felértékelődik.

Összegzés

A bolgárkertész jó példa az integrált migráció bemutatására annak, mint egy ideáltípusa. Az első generáció vándormunkás, amely egy toló (push) hatásra (az Oszmánbirodalom orosz intervenció hatására feladja Bulgária területét, ezzel megszűnnek a bolgárkertészek felvevő piaci) kerekedik fel, hogy szerencsét próbáljon más tájakon, ha kell a szülőföldjétől távoli országokban is. Kellott egy húzó (pull) hatás is, amely az új területen tartotta őket. Az Osztrák-Magyar Monarchia gyorsan iparosodó és urbanizálódó térségeiben nagy sikerrel találják meg az a piaci rést, amely segítségével

gyorsan illeszkedtek be az új társadalmi környezetbe. A megmaradásuknak, záloga volt a mély vallásosságuk és egyházzal kötődésük mellett az anyaországhoz való erős kötődés. A gazdasági integrálódásukat és egyben erős belső kohéziójukat biztosította a családi alapú gazdálkodásuk, mely egy sajátos közösségi termelési módon a *druzsesztvora* épült.

A második generáció elkezdte a letelepülést Magyarországon, amely folytatta a népművelő hagyományait (*chitalishte; Чумануие*) hazánkban is. Ennek eredményképpen intézmények sorát hozták létre, többek között egyesületeket, iskolákat. Ezt a letelepülési folyamatot gyorsították az első világháború és az azt követő új államhatárok, amelyek megnehezítették a korábbi szabad mozgásukat. Az egyesületek, iskolák, az egyház léte segítette a nyelvük megmaradását és ápolását. Érték és intézményteremtő hagyományuknak köszönhetően nem asszimilálódnak olyan gyorsan, mint más népcsoportok, amelyek a kiegyezést követően telepedtek le hazánkban.

A harmadik generáció életét megnehezítette, hogy a második világháborút követően, a kommunista elnyomás őket is sújtotta a magyar parasztsággal egyetemben. De ekkor is erős közösségi életük segítette át őket a nehézségeken, s művelődési házat tudtak építeni az ötvenes évek második felében. A kádár korszak asszimilációs politikája alatt nem tartoztak az elismert nemzetiségek soraiba, de ennek dacára létezett kulturális szervezetük és a Bulgária fenntartotta a Hrisztov Botev Általános iskolát és Gimnáziumot.

A negyedik generáció megélhette, hogy a rendszerváltást követően a 1993. évi LXXVII. törvény a nemzeti és etnikai kisebbségek jogairól beemelte a történelmi nemzetiségek sorába hazai bolgárokat. A 2011. évi CLXXIX. törvény a nemzetiségek jogairól is megerősíti jogait, s megteremti további létük biztosítékait. A jelenben tapasztalható egy újabb szerény bevándorlási hullám – ez különösen érzékelhető Bulgária EU csatlakozása után –



amely korábbi kertészdinasztiák mellett új szint és gazdagságot hoz Magyarországra, mivel a bolgár nemzetiség a legiskolázottabb és gazdaságilag legaktívabb nemzetisége hazának. Ezt a tényt mutatják 2011-es népszámlálási adatok. Most már a bolgárok hazánkban elsősorban nem, mint szorgos és mintaadó kertészek, hanem inkább kutatók, orvosok, jogászok, cégvezetők, a magyarországi középosztályt erősítő igen sajátos népcsoport, amellyel Magyarország megint csak gazdagodik.

Irodalom

Bódi Ferenc – Giczey Péter (2011) Migrációs folyamatok az újkori Magyarországon és napjainkban. In: Bódi – Fábíán (szerk.): *Helyi szociális ellátórendszer Magyarországon*. Debreceni Egyetem Kiadó, Debrecen. (pp. 93-112)

Boross Marietta (1973) Bolgár és bolgárrendszertől kertészet Magyarországon 1870-1945. *Ethnographia* LXXX., pp. 29-50

Czibulya Ferenc (1987) Bolgárkertészet magyar földön. Mezőgazdasági kiadó, Budapest

Jeszenszky Árpád (1979) Adatok a magyar zöldségtermesztés múltjából. *Kertgazdaság* 1. sz. pp. 74-82

Györfy György (1990) A magyarság keleti elemei. Gondolat, Budapest

Kovács Elemér (1999) Öntözött tündérkertek, (Fejezetek a bolgárkertészet kárpátaljai történetéből), Beregszász – Budapest, Hatodik Síp Alapítvány, Mandátum.

Kövér György (1982) Iparosodás agrárországban, Gondolat, Budapest.

Marczinka Csaba (2011) A keleti és nyugati kereszténység metszéspontjában – a

középkori magyar állam vallási élete. In: Doncsev Toso at al. (szerk.) *Magyarország és a Balkán vallási és társadalmi kapcsolatai*. Bolgár Kulturális Fórum, Budapest. (pp. 164- 178)

Mód László (2003) Bolgár kertészet Szentés környékén. In: Szabó János József (szerk.): *A bolgárkertészkedés hagyományai Szentésen és környékén*. Móra Ferenc Múzeum. Szentés (pp. 25-36)

Neményi Bertalan (1911) A magyar nép állapota és az amerikai kivándorlás (MTA dicsérettel kitüntetett pályaműve) Atheneum kiadása Budapest.

Révész István (1915) A hazai bolgár és bolgárrendszertől kertészetek statisztikai ismertetése. Budapest

Somogyi Imre (1942) Kertmagyarország felé. Magyar Élet Kiadás, Budapest.

Magyar Néprajzi Lexikon, főszerk. Ortutay Gyula (1977-1982) Bolgárkertész szócikk.

Tolnai Szabolcs (2006. 04.15.) Az utolsó bolgárkertészek. Magyar Nemzet.

Források interneten:
<https://en.wikipedia.org/wiki/Chitalishte>
<https://bg.wikipedia.org/wiki/Читалище>
http://bulgariatravel.org/en/object/279/Muzej_na_gradinarstvoto
http://mno.hu/migr_1834/az-utolso-bolgarkerteszek-501433
http://hvg.hu/gazdasag/201547_bolgarkertesek_bevandorlok_zoldsegeketroluk
http://www.ksh.hu/nepszamlalas/tablak_nemzetiseg
http://www.biokontroll.hu/cms/index.php?option=com_content&view=article&catid=253%3Aapaink-igycsinaltak&id=333%3Abolgar-kertesek-letelepites-magyarorszag&lang=hu



Erdőbénye: A hagyományos és a posztmodern falu között félúton

**Kovács Teréz –
Bodnár Zsuzsanna**

Az Európai Unió regionális politikájának egyik fontos megreformálása az Európai Területfejlesztési Perspektíva (European Spatial Development Perspective – ESDP) című tanulmány megszületésekor kezdődött. A dokumentumot Potsdamban 1999 májusában fogadták el. Ebben a dokumentumban többek között először jelent meg az irányelv, amely hangsúlyozza a város–vidék kapcsolat kialakításának fontosságát. E doku-

mentum szerint ahhoz, hogy a város–vidék együttműködésből hosszú távú és sikeres partneri kapcsolat alakulhasson ki, legalább négy feltételnek kell teljesülnie:

- a partnerek egyenlősége és függetlensége;
- a partnerségben való önkéntes részvétel;
- a különböző közigazgatási feltételek figyelembevétele;
- közös felelősség, közös előnyök.





Hasonlóságok és különbségek

Szempontok	Művészetek Völgye	Etyeki fesztiválok
Ötletgazda	Külső, városi szereplő	Külső, városi szereplő
Fogyasztó	Experimentális és szórakozás élményét kereső városiak	Egzisztenciális és szórakozás élményét kereső városiak
Helyi kultúra megjelenése	Gyenge	Erős
Helyiek részvétele	Passzív	Aktív
Fesztiválok helyi megítélése	Változó	Pozitív
Autenticitás-élmény	Megrendezett	Valódiság élménye
Fesztiválok imázsteremtő funkciója	Új imázst hozott létre	A meglévőt erősíti
Város-vidék kapcsolat	Hierarchikus, egyirányú, városi dominancia	Kölcsönhatás
Városi hatás	Nyomás	Inspiráció

Forrás: Csurgó Bernadett – Nagy Kalamász Ildikó 2007:80

A következő évben a 15 akkori EU-s tagország megalkotta a saját területfejlesztési irányelvét és ezekben új célként szerepelt többek között, hogy a vidéki területek a mezőgazdasági termelés mellett a tájmegőrzésnek és természetvédelemnek, illetve a városiak kikapcsolódásának is helyet kell, hogy adjanak (Kovács T. 2003). Másfél évtizeddel ezelőtt Magyarországon a területfejlesztéssel foglalkozók körében ugyan elhangzott a város-vidék kapcsolatának szükségessége, de azért jó néhány évnek kellett még eltelnie ahhoz, hogy olyan tanulmányok szülessenek meg, amelyek a falusi települések turisztikai szolgáltatásáról és a városi fogyasztói kapcsolatáról szólnak (Erős 2007, Csurgó–Nagy Kalamász 2007, Kovách 2013). Ezek közül kiemelkedik Csurgó Bernadett – Nagy Kalamász Ildikó elemzése, akik az évente megrendezésre kerülő Művészetek Völgyét és az Etyeki Bor- és Gasztronómiai Fesztiválokat hasonlították össze. Mindkét helyen a fő szervező – Márta István és Rókusfalvy Pál – a maga területén országosan ismert kultúra-, illetve médiasztárok. A szerzők vizsgálatának

középpontjába az állt, hogy a városiak által vidéken bemutatott kulturális programok milyen közvetett és közvetlen hatással vannak a térség – Káli-medence falvai és Etyek – gazdaságára és társadalmára és milyen hasonlóságok és különbségek vannak közöttük (1. táblázat).

A Művészetek Völgyében a helyiek völgy-munkásként, egyszeri helyi termékek eladásával és szobakiadással vesznek részt. Etyeken a fesztiválok erősítik a falu régi imázsát, a bor- és a sváb hagyományokat, jó hatással vannak a helyiek vállalkozó kedvére és a Káli-medence falvaitól eltérően egybevághat a helyi lakosság és a helyi politika érdeke. A fesztiválnak Etyeken a helyiek örülnek, a Művészetek Völgyében felemásak az érzések. Mindkét térségben a fesztiválok hatására javult a falukép, drágábbak lettek a házak, mert megnőtt azoknak a városiaknak a száma, akik helyben vásárolnak ingatlant és azt hétvégi házként használják. Tanulmányunkban arra is kerestük a választ, hogy az erdőbényei fesztiválok vajon melyik modellhez, az etyekihez, vagy a Művészetek Völgyéhez állak közelebb?



Erdőbénye fekvése, területi adottságai

Erdőbénye Észak-Magyarország régióban, ezen belül Borsod-Abaúj-Zemplén megyében, a Tokaji járásban található község. A falu olyan mélyen fekszik a hegyek között, hogy az arra elhaladó 37-es főútról nem lehet látni még a templomtornyot sem. Erdőbénye a Tokaj-hegylajai történelmi borvidéket alkotó települések egyik gyöngyszeme. A Zempléni-hegység déli részén, a Molyvás-hegycsoport kistájegységén belül, erdők és szőlők ölelésében fekszik egy gyönyörű völgyben. Azonban ez egy gazdasági-társadalmi szempontból hátrányos helyzetű, közlekedési szempontból elzárt térség, amely rossz munkaerő-piaci helyzettel jellemezhető. A helyiek életét tovább nehezíti, hogy a tömegközlekedés sem megfelelő. Vasútállomás legközelebb 5 km-re található. Bár van távolsági buszközlekedés, a hivatalos ügyek intézése miatt utazni kényszerülő lakosoknak az utazás a távolságok

miatt is nehézséget okoz. A falu a megyeszékhelytől 58 km-re, a legközelebbi városoktól 20 km-re (Tokaj, Encs, Abaújszántó) és 22 km-re (Sárospatak) fekszik. A szomszédos falvak 7-8 km-re találhatók (Sima, Szegilong, Tolcsva, Olaszliszka).

A 4580 hektáron elterülő, egykori mezővárosi jellegét részben megőrző falu 2015-ben 1081 lakost számlál. 2011-ben a lakások száma 748 volt. A KSH szerint Erdőbényén üdülőben nem lakik senki. Viszont helyben egészen mást tapasztaltunk, és azt is megtudtuk, hogy az üresen álló házak száma százötven körül mozog.

Különleges hangulatához hozzájárul a falukép, a karnyújtásnyira lévő hegyekkel, a faluban csörgedező patakokkal, az érdekes, úgynevezett Kassa típusú, azaz párhuzamos főutcás elrendezésű településstruktúrájával és a csodaszép, változatos faluképet garantáló, alapozás nélküli, kőből épült házaival, épületeivel. Éppen ezért a biciklitúrázók, hegy-



mászók, kirándulók kedvelt célpontja a falu és környéke.

A helyiek emlékeiben még elevenen élnek a közelmúltban itt élő öntudatos kádárok, kőfaragók és bortermelő szőlősgazdák, és nosztalgiaival gondolnak a volt tsz, a borkombinát és a bánya fénykorára.

A település múltja

Erdőbényéről a II. József uralkodása alatti népszámlálás során, mint mezővárosról közölnek adatokat. A mezőváros hajdani lakosai főként mezőgazdasággal foglalkoztak, ezen belül a szőlőművelés volt a fő tevékenység. Ehhez adott volt a kedvező éghajlat és a környékbeli hegyoldalak kötött, tápanyagban szegény talajadottságai is erre predesztinálták a térséget. Azonban Erdőbénye a múltban nemcsak a természeti, hanem a humán tényezőkben is gazdag volt. Többek között itt dolgozott, majd halt meg Szepesi Laczkó Máté, akinek az aszú készítésének tökéletesítésében elévülhetetlen érdemei vannak. Szepesi Laczkó Máté miután megjárta Nyugat-Európa híres egyetemeit, I. Rákóczi György feleségének, Lorántffy Zsuzsannának a szolgálatába állva kora polihisztoraként tanítóként, református lelkészként és gazdálkodóként tevékenykedett Erdőbényén. Emlékét ma mellszobor és a róla elnevezett emlékház őrzi a faluban. Az aszút a helyiek eladták, az ezzel való kereskedelem ugyanis jó jövedelmet biztosított nemesnek, jobbágnak, polgárnak egyaránt. A polgári zsidó réteg a 18. századtól kezdődően sokat tett az aszúbor mai értelemben vett menedzseléséhez, jó hírnevének elterjedéséhez Európában.

A bortermelés és kereskedelem, továbbá a környező erdők fái és a többféle, bányászható kő (andezit, riolit, kovaföld), bőséges munkát adott a kádároknak, kőfaragóknak, bognároknak, akik keresettek voltak a környéken és távolabb is. A helyi kőfaragók tartották rendbe egykor az Országház lépcsőit, ami

arról tanúskodik, hogy jó és hírneves mesterekből voltak az erdőbényeiek.

A 17. században fontos útvonal mentén helyezkedett el a település. Az erdőbényei út az Aranyosi-völgy torkolatában találkozott a Tokaj–Mád–Kassa útvonallal, mely a területet összekötötte a Felvidékkel. A Rákócziak 1619 után építtettek itt egy kastélyt. Nekik köszönhető az alatta húzódó, egyedülálló, több kilométer hosszú pincerendszer, ami a Hegyalja egyik legnagyobb, 22 ágából álló, több emeletes, összefüggő pincerendszere.

A Rákóczi család után Szirmay Ödön lett a település birtokosa. A falu központjában áll a 300 éves Szirmay-kastély műemlék jellegű épülete, amelyet ma a Református Egyház üzemeltet szeretetotthonként. Az elmúlt 20 év folyamán fokozatosan újjátették fel és szépítették meg az épületet, melynek nemcsak külsejére, hanem korszerűsítésére is nagy hangsúlyt fektettek. Az alatta húzódó pincerest is rendbe hozták. Legutóbb 2012–2013-ban történt fejlesztés az épületen, melynek során többek közt napkollektort szereltek tetejére, nagyrészt európai uniós támogatás segítségével.

Demográfiai folyamatok

Minden település életében fontos tényező, hogy hányan élnek ott. Egy kistelepülés esetében pedig ez a legfontosabb kérdés. 2015-ben Erdőbényén 1081-en laktak. Ez a szám nagyon közel van ahhoz, hogy a lakosság száma a kritikus 1000 fő alá csökkenjen.

1870-től ma Magyarországon rendszeres népszámlálás, melynek adatai szerint Erdőbénye lakossága a két világháború között nőtt legdinamikusabban és a település 1870-től számítva a legmagasabb létszámot az 1949-es népszámlálással bezárólag érte el. Ebben az évben és az azt megelőző 1941-es népszámlálás alkalmával a lakosság száma meghaladta a 3000 főt. Az 1950-es évek, a Rákosi-rendszer, az 1960-as évek mezőgazda-



2. táblázat

Az erdőbényei népességváltozás tényezői (1960–2011)

Időszak	Lakónépesség az időszak elején (fő)	Természetes szaporodás, ill. fogyás (fő)	Vándorlási különbözet (fő)	Tényleges különbözet (fő)	Lakónépesség az időszak végén (fő)
1960-1969	2954	65	-681	-616	2338
1970-1979	2338	-96	-314	-410	1928
1980-1989	1928	-153	-187	-340	1588
1990-2001	1588	-185	-51	-236	1352
2001-2011	1352	-170	-79	-249	1103

Forrás: KSH

3. táblázat

Erdőbénye lakónépessége korcsoport szerint (fő) (2011)

Életkor					Összesen
-14	15-39	40-59	60-79	80-	
137	301	320	251	94	1103

Forrás: www.ksh.hu 2011. évi népszámlálás alapján

sági kollektivizálása és az 1971-es Országos Település-fejlesztési Konceptió faluellenes politikája drasztikus népességfogyást idézett elő, amely Erdőbénye elöregedését eredményezte. Ezt az állapotot két tényező együttes jelenléte befolyásolta: az elvándorlás és a születésarány-csökkenés. Míg a korszak elején az elvándorlás volt a meghatározóbb, ahogy haladunk napjaink felé egyre jobban az alacsony születésarány válik a népességfogyás domináns tényezőjévé (2. táblázat).

Az aprófalvakra jellemző országos tendencia, hogy a születésarány az 1960-as évekig olyan magas volt, hogy ellensúlyozni tudta az elvándorlást. Az 1970-es évektől a születésarány ugyan még mindig magasabb volt az országos átlagnál, de már nem tudta pótolni az elvándorlásokból adódó népességfogyást, következésképpen felgyorsult a népességfogyás (Kiss 2008). Mindennek hatása csak 20-30 év múlva érezhető igazán, mégpedig a 15 év alatti lakosság számának csökkenésében (3. táblázat).

Egy pedagógus, amikor a régebbi iskolaépületekről beszélt – amelyekben még az

1980-as évek első felében tanítottak – akkor azok az ő mentális térképén úgy jelentek meg, mint régi katolikus, református és zsidó iskolák. Vagyis, akkor már csak egy iskola volt, de három épületben működött. Nyilvánvaló, hogy 1945 előtt még három felekezeti iskola működött a faluban.

A szocializmus utolsó évében Erdőbényén felépült az új iskola, majd az Antall-kormány idején a nagy tornaterem is. Akkor még voltak nagy létszámú osztályok és az iskola teljes kihasználtsággal működött. Annak ellenére, hogy ez azóta drasztikusan megváltozott, a helyiek a mai napig nagyon büszkék erre az új iskolaépületre. *”És mindenki irigyli és mindenki el van halva, hogy milyen gyönyörű épület és mindenünk megvan, a tornateremről nem is beszélve. Könyvtárunk, számítéshünk van, tehát minden van, csak hát... gyerekanyag nincs, akivel meg tudjuk tölteni „(pedagógus).* Mára a gyerekek száma annyira lecsökkent, hogy az iskola 2008 szeptemberében az önállóságát is elveszítette, és azóta a bodrogkeresztúri Eötvös József Általános Iskola Erdőbényei Szent István



Általános Iskola Telephely néven működik hat osztállyal. Ehhez hasonló szervezeti egységként működik az óvoda is. Az iskolában az 2014/15-ös tanévben hét pedagógus és 52 gyerek volt. A hetedik–nyolcadikosok Bodrogkeresztúrra jártak általános iskolába. A szükséges tanerőt úgy oldották meg, hogy a tanárokat utaztatják a két település között. Egy másik tősgyökeres erdőbényei tanító arra a kérdésre, hogy vannak-e roma gyerekek az iskolában a következőket válaszolta: „olyan 17-18 gyereket érint. Ők rendszeresen, heti 2-3 alkalommal fejlesztő foglalkozásokon vesznek részt, és ezt észre is lehet venni. Azért, ha most összehasonlítom, a harminc évvel ezelőtti pályakezdés idején, amikor 25-30 fős létszámok voltak, most óriási esést tapasztalhatunk. Egészen más, ha az osztályban van egy-két húzóerő, vagy akkor volt az osztálynak a harmad része aki jó tanuló volt. Most könnyebben lecsúsznak a gyengéhez, mint hogy felemelkedjen a gyenge a jóhoz, tehát itt ilyen veszélyek vannak még. Sajnos van olyan szülő, aki emiatt viszi el a gyereket. Alsóban nem jellemző, de hatodik után gyakran elviszik a gyerekeket hatosztályosba Sárospatakra vagy Szerencsre.” A pedagógus ugyanakkor nagy empátiával beszélt a hozzá járó roma gyerekekről, akik mint mondta, a fejlesztő foglalkozásokon maximálisan együttműködnek, tiszták, szófogadóak, és hálásak. Van logopédusuk és pszichológusuk is, akik szintén segítik az integrálódásukat. A helyi pedagógusnő bízott abban, hogy visszakapják a hetedik–nyolcadik osztályt. Úgy látja, hogy ezt nemcsak ő, hanem a pedagóguskar és a szülők is nagyon szeretnék és gyerekek létszáma is újra nő. A polgármester hozzátette azt is, hogy „Ha nincs iskola, akkor meghal a falu”.

A helyi közszereplők körében állandó és visszatérő probléma a gyors népességfogyás, sőt már-már a kihalás veszélye is felmerült. Az egyik helyi képviselő erről így beszélt: „Mire kifizette a falu a hitelt (az iskola felépítésére gondol), addigra itt a nagy rombolás eredményeképpen olyan szinten lecsökkent a

gyereklétszám, hogy nincs kit felnevelni. Most az egyik részében varroda van. Az újhelyi börtöntől kapott technológia, meg munkák alapján közmunkaprogram keretében berendelték jó pár asszonyt, és megtanították őket varrni. Valamikor volt itt varroda a szövetkezet keretében, de akkor az valóban tényleges tartalommal volt megtöltve. Aztán a tornaterem-építés. Ott az a szép nagy tornaterem, de nincs pénz, hogy kifizessük a fűtését. Mert azért, hogy van az huszonvalamennyi gyerek. Van néhány fiatal, akik néha kibérlik és elmennek futballozni, de azért felfűteni, az egy nagy luxus, ha egy héten egyszer másfél órát szaladgálnak benne. Tehát ezek mind ilyen látszattmegoldások. Amikor én idekerültem, negyven évvel ezelőtt, akkor 3500 lakosa volt Erdőbényének. Most meg nincs 1100” (önkormányzati képviselő). „Ha valami munkát lehetne ide behozni, akkor az emberek itt maradnának. Mert amikor én ide kerültem, Bényén volt 3000 ember, most meg alig több mint ezer (másik önkormányzati képviselő). „A 1900-as évek elején úgy tudom, 6000 fős volt a település. Óriási különbség. Tehát ez a legnagyobb gondunk, hogy elnéptelenedünk” (református lelkész). „Volt egy srác, erdőbényei... egy szociológus és kutató, és ő mondta, hogy Erdőbénye a Magyarországon leggyorsabban csökkenő lakosságszámú települése. Ez 2004–2005 körül volt” (kádár). Mások is úgy vélekedtek, hogy nem is olyan régen 3000-en éltek Erdőbényén. Az 1. ábrán látható, hogy ezeknek a számoknak nincs valóságtartalma. Az viszont nagyon fontos kérdés, hogy a helyi notabilitások miért gondolják úgy, hogy településükön régen lényegesen többen éltek, mint amit a valós létszámok tükröznek. Ennek a jelenségnek több oka is van, ezek egyike a falu kihalásától való félelem, amit fentebb már említettünk.

Erdőbényei helyi fejlesztések, programok

Előjáróban fontos kiemelni, hogy Erdőbényén nagyon kevés munkalehetőség van és a környező kisvárosok sem rendelkeznek



olyan munkahelyekkel, amelyek foglalkoztatni tudnák a képesítés nélküli helyi munkáserőt. A helyi munkalehetőségekről a polgármester így vall: *„Van egy erdőbirtokosság, ami közmunkásokat foglalkoztat, a Honvéd Üdülő, ott nem tudom mennyien vannak, úgy összesen kb. harmincan. Aztán lent van egy kádárüzem, egy fűrészüzem. Ott azt – úgy néz ki, hogy – 2016-ig bővíteni akarják, már mint a kádárüzemet. Az nagyon jó lenne nekünk, az egy nagyon jól menő cég, a világra termelik a hordókat. Aztán van még néhány magánvállalkozó, kőműves, borászok, ők nem sokat, 1-2 embert foglalkoztatnak.”* A kőfaragók, a kádárok, régi szőlősgazdák kiöregedtek, meghaltak. A régi nagy foglalkoztatók közül legtöbbször a bányát emlegetik, ahol egykor 150-en, és még 2005-ben is 25-en, most meg csak hatan dolgoznak. Hogy mi a leépítés gátja, arra a helyi vezetők a zöld programokat, a természetvédeket, továbbá a Natura 2000-hez, az Aggteleki Nemzeti Parkhoz és a világörökséghez tartozást és az ezzel járó korlátozásokat említették.

Az önkormányzat a helyiek számára különböző rendezvényeket szervez, ezek közül minden évben az első a majális, ami egy kellemes együttlét és sportnap; erről a polgármester a következőképpen fogalmazott: *„van egy majálisunk, akkor ingyen eszik, ingyen iszik mindenki. Az minden évben jól sikerül. De olyan is van, hogy a mi rendezvényeinkre azt mondják, hogy minek kell ezt csinálni, egy csomó pénzkidobás, inkább adnánk oda segélynek. Hát azért az élet nem erről szól, hogy mindent odaadjunk segélynek.”*

Az önkormányzat olyan fejlesztéseket valósít meg, amelyekre pályázatokat írnak ki, a pályázatok pedig döntően a falusi életkörülmények, a falukép javítását szolgálják. A munkahelyteremtéshez nehezebb pályázatot nyernie az önkormányzatnak, mert ahhoz egyrészt nagy innovatív képesség, elszántság, hosszú távú koncepció kell, másrészt a helyiek támogatását is élvező programokra lenne szükség.

Erdőbényén, más településekhez hasonló-

an, a fejlesztések döntő része Uniós és állami forrásokból származik. Ezekhez pályázati programok készülnek, melyekkel jó esetben nyernek is a pályázók. Az állami támogatások terén először is a helyi közmunkaprogramot kell kiemelni. Az említett varrodában, amely az iskolaépület egyik szárnyában van, a polgármester elmondása szerint 18 fő dolgozik. *„Igaz, hogy közmunkában, de működik három éve, mindenki lehúzta a leplet róla az első év után, hogy vége van.... Hát nincs vége, csináljuk, dolgozunk, ennyi embernek munkát adunk.”* A református lelkész, aki egyben képviselő-testületi tag is, szervez egy mezőgazdasági közmunkaprogramot, amely zöldségtermesztéssel kezdődött. A közmunkások bérét úgy pótolják, hogy a megtermelt zöldségből részesednek. A lelkész programja az egész falu tetszését és elismerését kivívta, amihez a működtetésen túl még az is hozzájárult, hogy nagy empátiával van azokkal szemben, akiken segíteni szeretne. *„Akkor tavaly bevállaltam, hogy 10-15 embernek én adok munkát, közfoglalkoztatás kategóriában az igaz, mert az egyház sajnos nem áll úgy, hogy saját maga tudná ezt vállalni, de 14 embernek sikerült munkát adni. És én azt láttam, hogy ez nekik jó. Motiváltak lettek, kezdeményezőbbek, aktívabbak, a fiatalok beálltak az idősebbek mellé dolgozni és tanultak tőlük, és a munkájukért kaptak egy kis bért, ami nem sok mindenre elég, és ha nem is lettek ettől feltétlenül boldogabbak, de bizonyos fokig hozzájárult ahhoz, hogy az egzisztenciájuk itt ha egy kicsike mértékig is, de biztosítottabb legyen. Ekkora bérért nyilván nem is vártam tőlük aránytalan dolgokat. De amíg dolgoztak ezek az emberek, nem mentek el.”* 2016-ban a református lelkész, a Start-program keretén belül az önkormányzattal közösen tovább folytatja a közmunkaprogram menedzselését. Ezúttal a mangalicatartással és a bodza-telepítéssel is próbálkoznak. Míg tehát a helyi közmunkaprogramok közül kettőt – a varrodát és a közterület-fenntartást – az önkormányzat működtet, addig a mezőgazdasági programot az egyház gondozza, *„ebben 13 fő dolgozik nálunk.*



Ezen felül van 5 saját foglalkoztatottja az egyház-községnek, akik elsősorban, adminisztrációs és diakóniai munkát végeznek. Az emberek zöme örült a folytatásnak (szinte változatlanul ugyanazokkal az emberekkel dolgoztunk korábban), hiszen a környéken továbbra sincs más munkalehetőség, és volt egy olyan is, aki a jobb lehetőséget találva váltott” (református lelkész). Más tanulmányokból is ismert az egyházak aktív szerepvállalása az elmaradott térségekben (Ragadics 2007).

Pályázati pénzekből felépült egy szép tájház is. Ugyanakkor megépült egy, a helyi születésű és a nagyvilágban híressé vált embereket ábrázoló szoborpark is, ami mögött nem pályázat, hanem néhány határon túli művész alkotói szívessége áll.

Az önkormányzat uniós pályázati forrásból felújította a falu katolikus, református, és zsidó temetőjét is. Ez utóbbiba a zsidó egyházközösséget is bevonta. Az elmúlt évek legnagyobb, közel kilencven millió forintos beruházása a Szepsi Laczkó Máté Emlékház létrehozása volt. Ez a szépen felújított épület a falu központjában áll. Nem messze tőle található egy másik, szintén a közelmúltban felújított intézmény, amelynek homlokzatára az van kiírva, hogy „Művelődési Ház és Könyvtár – IKSZT”. A 2007–2013. évi európai uniós programozási időszakban az Új Magyarország Vidékfejlesztési Program keretén belül nyílt lehetőség pályázni az úgynevezett Integrált Közösségi és Szolgáltató Terek (IKSZT) kialakítására. A pályázatot az Erdőbényéért Közalapítvány nyújtotta be, és az épület felújításán, bebútorozásán és információs eszközökkel való ellátásán túl azt is vállalta, hogy öt évig kitölti programmal az épületet. A programok összeállítására, lebonyolítására és a közönség „toborzására” felvettek egy alkalmazottat, aki vidékről utazik Erdőbényére. Ő az intézmény működéséről így nyilatkozott: „havonta 3-4 rendezvényt mindenképpen meg kell, hogy csináljunk. Mert, hogy ugye ezeket le kell dokumentálnunk, jelenléti ívekkel, fotókkal kell igazolni, hogy megvolt, és az irányító hatóság

felé le kell igazolnunk.” Bizonyos rendezvények látogatottsága általában alacsony, ezzel szemben képeznek azokat a programokat, amelyeknek hagyományaik vannak a faluban, nagy érdeklődés kíséri. Ilyen az Aszúfesztivál „...amelyik leginkább kezdi magát kinőni. Ez lehet, hogy annak is köszönhető, hogy ez egy viszonylag új rendezvény, átvettük a valamikori szüreti nap felvonulások részét, ami már az 1800-as években jellemző volt Erdőbényére. Ehhez szokott kapcsolódni egy borverseny, szombaton pedig szokott lenni egy konferenciánk, aztán felvonulunk a fenti piacérre, ott bemutatkoznak a kádárok, a borászatok, és van egy össznépi mulatság tulajdonképpen, ami belemegy a koraestébe, mert ez szeptember vége, és akkor már este elég hűvös van”. A borászok alatt itt csak a helyi és a környékbeli borászokat kell értenünk. Fő megélhetésként a borászatból Erdőbényén ketten-hárman élnek és mellékjövedelem céljából is csak néhányan foglalkoznak ezzel a tevékenységgel.

A másik nagyobb helyi rendezvényük a Kádárnapok. Régen nagy kádárdinasztiák éltek itt, most pedig van egy kádárüzem, három kisebb vállalkozó és néhány idős kádármester. A kádárnapok célja egyrészt a kádármesterség megismertetése, másrészt a kádártánc felelevenítése és megismertetése is. Ezt az egykoron apáról fiúra szálló hagyományt, mint egyedülálló mesterségtáncot, hungarikumként szeretnék elismertetni. “A kádároktól pedig egészen addig jutottunk, hogy megtanulták a kádártáncot nyolcadik osztályos gyerekeink több évvel ezelőtt. Egy kolléganő megtanította neki, megnézte a felvételt, matematika szakos, ő lelépte, leszámolta, stb. és gyönyörűen megtanulták. Úgyhogy volt olyan év, hogy a kicsik és a nagyok is eltáncolták. Sajnos voltak belőle problémák, hogy nincs levédve – le van védve –, de nincs jogosultság hozzá, mert ugye, őszintén szólva, a kádárok mindig büszkéek voltak erre, és kisajftították, hogy csak kádár járhatja. Sőt, csak katolikus kádár. Az én apám is kádár volt, de református, és ő nem járhatta. Tehát katolikus kádárok járták először, utána kicsit vegyesebb lett, és akkor



utána, aki meg tudta tanulni, akkor már beállhatott” (pedagógus). Ma már két családból egy nyolcfős csoport alakul, akik évről évre összeállnak táncolni. Ahhoz, hogy a kádártánc, mint hagyomány ne haljon ki Erdőbényén, sürgős lépéseket kellene tennie a falunak.

Bor, mámor... Bénye programok

Erdőbényéről mostanában a médiában sokat lehet hallani, olvasni. Az érdeklődést nem az ott élők életével kapcsolatos hírek, hanem egyértelműen a 2009-től évente megrendezendő Bor, mámor... Bénye borfesztivál váltja ki. A kezdet olyan volt, mint egy igazi mese. Valamikor 1997–98 táján a Budapesten élő Berger Zsolt kirándulni jött erre a Zemplénből származó feleségével. Mivel megtetszett nekik a falu, vettek szőlőterületet és egy kis házat. A ház alatt volt pince, ami ideálisnak tűnt a borászat elindításához. Az egész hobbiként indult. „Az az érdekes, hogy akkor, amikor mi ezt elkezdtük - tehát, ma tizenhat-tizenhét éve - akkor szerintem itt még semmi nem volt. Ma van már borászat a faluban, meg szálloda, meg vagy három panzió, juhászat, sajtmanufaktúra... Tehát, akkor még egy olyan borászat sem volt, amelyik palackozott volna. Gyakorlatilag a vegyesboltokon kívül szerintem nem volt itt semmi. Meg a kocsmá.”

Már korábban is jellemző volt, hogy debreceniek, nyíregyháziak és budapestiek is vásároltak olcsó pénzért üresen álló leromlott házakat, azokat felújították és hétvégi háznak használták. A falubeliek szemében ők lettek a víkendesek. Ez a tendencia ma is folytatódik; az ország minden tájáról, sőt Szlovákiából és Lengyelországból is megjelennek itt az új háztulajdonosok. Változást hozott a 2000-es évek közepeztől, hogy olyanok is jöttek, akik a ház mellett szőlőterületeket is vásároltak, tehát komolyabb befektetést eszközöltek a faluban. Ők főleg a budapesti felső-közép osztályból érkező értelmiség sorából kerültek ki (újságíró, gyógyszergyár-

igazgató, történész, filozófus stb.). Ők hozták létre a Bor, mámor... Bénye Egyesületet, majd szervezték és menedzselték az azonos nevű fesztivált. A kezdetekről az időközben az egyesület elnökévé vált Berger Zsolt így beszélt: „Az ötlet az úgy jött, hogy 2007, 2008, 2009 környékén volt már öt-hat borászat, ami teljesen hasonló, tehát máshonnan idetelepült, és elkezdett itt ilyen kis – ma Magyarországon kézművesnek mondott – borászati tevékenységet folytatni, ami valójában azt jelenti, hogy kicsi palackszám, de magas borminőségű borászat. És ilyenek voltunk többen. Valamikor csináltunk egy megbeszélést - ez 2009 tavaszán volt -, hogy meg kéne mozgatni a falut is. Meg egyáltalán a falunak csinálni valami hírverést, mert hiába vagyunk itt, gyakorlatilag turista nem jön erre, meg semmi nem történik a faluval, és senki nem tudja, hogy hol van Erdőbénye. És hogy csináljunk egy fesztivált. Akkor ebben azt hiszem, hogy hat borászat vett részt, ennyi volt nyitva, akkor ennyi is volt körülbelül a faluban. Ez egy nagyon jól sikerült egynapos buli volt, de inkább úgy lehet elképzelni, mintha párhuzamosan szerveztünk volna hat ilyen házibulit. Tehát nagyon kevés – a szó eredeti értelmében vett – program volt. Talán lehetett öt-hat ilyen kis kiállítás, itt zenélt valami DJ, ott csak a tulajok csináltak valami zenét, a harmadik helyen arcfestést csináltak a gyerekeknek.” Ez valóban egy nagyon jó hangulatú, minimál költségvetésű rendezvény volt. Az emberek sétálgattak, megvettek egy pohár bort és azt kóstolgatták. A következő évben egy kicsivel többen jöttek, azután volt egy nagy hanyatlás, mert a látogatók száma lecsökkent. Erre a borászok 2013-ban ismét összeültek és arról vitáztak, hogyan lehetne a dolgokat jobban csinálni. A következő, 2014-es, immár hatodik Bor, mámor... Bénye borfesztivál a szervezők legszorosabb magja szerint egy nagyon színvonalas, flottul működő rendezvény lett, ami három napig tartott. E három nap alatt Erdőbényén megfordult ötezer ember. A Google statisztikája szerint a fesztivál iránt érdeklődők 60%-a budapesti és Pest megyei volt. Ezután Debrecen, Eger,



Nyíregyháza, Miskolc következett. De jöttek Lengyelországból, Szlovákiából, Romániából és a Dunántúlról is.

Erdőbényén 2015-ben volt tizenhat borász – számuk azóta is folyamatosan nő – ebből tizenegyen-tizenketten tagjai az egyesületnek. Ez az utóbbi szám nagyjából megegyezik a nem helyben lakó borászok számával is. Az általuk szervezett programok célja röviden úgy foglalható össze, hogy: a magas jövedelmű városiak részére kikapcsolódást, szórakozást nyújtani egy idilli, falusi környezetben. A szervezés költségeit kezdetben szponzorok és a rendezvényben részt vevő borászok állták, akik számára az évről-évre növekvő önrészt először húsz-, majd ötven- és legutóbb már százezer forintban állapították meg. Ez is sok vitát váltott ki, mert a termelők egy része az árbevétel-arányos önrész mellett szállt síkra, viszont akkor meg felmerült, hogy mi lesz, ha egyes résztvevők esetleg nem a tényleges bevételt vallják be egymásnak. E bizalmatlanság miatt végül maradt az egyseges önrészfizetés. Kiegészülve azzal, hogy bevezették a belépőjegyet is, amivel maximalták a bevételüket. Ahogy nőtt a látogatók és a programok száma, a kiadások is nőttek, ezért a szervezőknek folyamatosan pályázniuk kell a kulturális rendezvények megvalósítására, ahol szerintük egyre nehezebb megfelelni az elvárásoknak. Pályázataikat a Nemzeti Kulturális Alap, az Agrár Marketing Centrum és a LEADER pályázati kiírásaihoz kell igazítaniuk. A célcsoportot, akiknek szeretnék eladni a jó boraikat, a saját korosztályuk és rétegük képezi. Egészen konkrétan fogalmaztak az internetes hirdeteikben is: a nettó 250–500 ezer forintot keresők, menedzsertípusú fiatal vagy fiatalosan viselkedő középkorú, kisgyerekes szülők, akik egy deci borért, minden további nélkül ki tudnak fizetni 600-700 forintot vagy akár a 25 ezer forintot egy éjszakai szállásért. Persze vannak olcsóbb szállások is a panziókban és a campingben.

„Mi a 18 és 45 közötti, kultúrára, borokra költő, jólszituált pesti, debreceni réteget próbáltuk megcélozni. Tehát, aki szereti is a kultúrát és tud is rá költeni. Sokan mondták, hogy drágák a borok, de én mindig azt szoktam mondani, hogy jót, jó áron. Nálam is van harmincféle palackozott bor, de a legszebb 7-8-at teszem ki az első sorba. Én azt mondom, hogy ha ide bejön valaki, akkor jót igyon. A szerényebb boraimat, azt nem teszem ki” (borász).

A Bor, mámor... Bénye népszerűsítése érdekében a szervezők közkedvelt, a médiában sokszor szereplő zenészeket, gasztrobloggereket is meghívnak, „akikről kiderült, hogy ha beírja a blogjába, hogy jövő héten itt vagyok, vagy ott vagyok a világ végén, akkor képes 500 ember oda elmenni, emiatt az ember miatt.” Az általuk kínált programok közt a falu hagyományai nem nagyon jelennek meg. Akik pedig itt egyszer megfordulnak, azok újabb látogatókat hoznak magukkal. Annak az igénynek megfelelően, hogy a szülők is minél jobban tölthessék el az idejüket, a szervezők évről évre egyre változatosabb gyerekprogramokkal készülnek. Ezekben a napokon a faluban gyermekmegőrzés is található. A nem egyesületi tagként, de a rendezvényhez csatlakozó panziók, vendégházak, helyi vállalkozások mind igyekeztek alkalmazkodni a célközönség elvárásaihoz, és olyan szolgáltatásokkal bővíteni repertoárjukat, mint friss, házi ételek, családbarát, bababarát éttermek és szobák, kerékpár-kölcsönzési lehetőség.

A szervezők az Erdőbényére érkező vendégek számára készítettek egy színes programfüzetet, amely tartalmazta a programban szereplő pincék nevét, melyeket egy térképen meg is jelöltek. A megjelölt pincéket összekötő útvonalat sárga színnel emelték ki. A programfüzetben a helyszíneken kívül feltüntették a pincék étel-, ital- és programkínálatát is. Ezekről az információkról a látogatóknak lehetőségük volt korábban is tájékozódni, hiszen a programok már korábban is megtalálhatók voltak a rendezvény Facebook oldalán, honlapján és egyéb



internetes oldalakon. De információkhoz a faluban megforduló vendégektől is hozzá lehet jutni, hiszen ők a helyszínen szívesen, barátságosan és jó hangulatban tájékoztatják egymást arról, hogy hol és mit láttak, milyen a kínálat, a kiszolgálás és hogy hová érdemes menni. Felállítottak továbbá a rendezvény határára több információs pultot is, ahol a fesztiválmunkások a belépőjegyek megfizetése után karszalaggal és programfüzettel szolgálják ki a vendégeket. A helyiek ingyen kapnak karszalagot, amit kizárólag személyesen és személyi igazolvánnyal vehetnek át. A rendezők utasítására az útvonalak jelölésére műanyagzalagot húztak ki, néhány helyen rácsot is felállítottak forgalomelterelő céllal. Ez a helyiek szemében úgy csapódott le, hogy lezárták az utakat.

Hogyan fogadták a helyiek a Bor, mámor... Bényét?

A kérdésre a választ a helyiek szempontjából legjobban egy kádármester foglalta össze: „A legelső alkalommal, amikor az interneten olvastam, hogy célközönség a havi 250 és 500 ezer forint között kereső, 35 és 45 év közötti gyerekes családok – és ez így le volt írva – nem gondoltam, hogy két hónap múlva megjelenik itt 3000 ember.”

A rendezvény megítélése a helyiek szempontjából, akárcsak a Művészetek Völgye esetében, felemás. Az első rendezvény még tetszett is nekik, sokan fellelkesedtek, részt vettek a szervezésben és abban reménykedtek, hogy ez nekik is jó lesz, ebből ők is profitálnak. Ahogy múlt az idő, a fesztivál egyre nagyobb tömegeket vonzott, a helyiek viszont egyre családóttabbak lettek, mert úgy érezték ebből ők ki vannak rekesztve, ez nem az ő világuk. A szervezők és a helyiek útjai azért váltak el, mert nem azonosak a céljaik, az érdekeik és az értékrendjük. Ez egy kis falu, itt mindenki ismer mindenkít, még köszönnek egymásnak az emberek és számon tartják, hogy mit csinál a másik. A helyiek azokat tisztelik, akik közülük és a szemük előtt emelkedtek fel. Az interjújuk során két olyan he-

lyi személy került a látókörünkbe, akik a Bor, mámor... Bénye programba is bekapcsolódtak, és bár az anyagi helyzetük különböző, mégis mindkettőt tisztelik a helyiek.

Az egyik egy gépészből lett bortermelő, aki 1998-ban a szüleinek 3000 négyzetméteres szőlőterületén kezdte el az új életet. „Őstermelő vagyok, évek alatt a gyakorlati tapasztalat az, ami hozta ezt az egészet. Meg a kényszer.” Ő is csatlakozott a programhoz, amihez elmondása szerint az az elképzelés vonzotta, hogy az ide látogatókkal megismertethetik a vidék jellegzetességeit és hagyományait. Zempléni ízeket kóstoltatott a vendégekkel, a friss bort kancsóban és nem palackozott üvegben szolgálta fel, amit így olcsóbban is tudott értékesíteni, mint a városi borászok. *Az udvarát azért szerette volna bemutatni a városi gyerekeknek, mert a borászok közül csak az övé egy autentikus paraszti udvar.* Nem olyan rendezett ugyan, mint amit csak ritkán és pihenésre használnak, de ott a kertben folyik az élet, gyümölcsfákat és zöldségféléket, a baromfiudvarban tyúkokat láthattak a gyerekek. *„Máshol ilyen címszó alatt mentek, hogy állatsimogató, nálunk még csak említés sincs, hogy baromfi volt az udvarban. Legalább az a minimum, hogy nem dugunk el másokat, nem rejtünk el dolgokat.”* Igaz, hogy nem tagja az egyesületnek, de ő is befektetett ebbe a rendezvénybe: megfizette az önrészt, saját költségén meghívott egy harmonikást és egy tárogatóst, bográcsban főztek magyaros ételeket, ráadásul vasárnap délután is volt náluk étel, amikor már másoknál alig volt. Úgy alakult, hogy bár, a Bor, mámor... Bénye programfüzetbe a rendezők az ő pincéjét is betették, de a térképen nem jelölték be sárgával, mint a többieket. Ezt ő megalázkodás és sértőnek érezte, és 2015-ben azt nyilatkozta, hogy megszakított a borászokkal minden további együttműködést. A Bor, mámor... Bénye 2016 honlapján a borászok listáján év elején viszont ismét szerepel a helyi borász is,



majd év közepén a megújított honlapon már nem szerepel. A Művészetek Völgye fesztiválon a szerzők Öcs község döntéseiben is kísértetiesen hasonló jelenséget figyeltek meg. Öcs 2001-ben csatlakozott a Művészetek Völgye rendezvényhez, majd a rendezvénnyel és a települések szerepével kapcsolatos döntések nyomán a település 2005-ben onnan kivált és megszervezett egy önálló fesztivált. Ezután 2006-ban ismét csatlakozott a Művészetek Völgye fesztiválhoz (Csurgó–Nagy Kalamász 2007). Ma viszont Öcsön már nincsenek művészeti-völgyi rendezvények.

A másik helyi személy egy agronómus múlttal rendelkező gazda és felesége, akik szintén kicsiben, 50 juhval kezdték és fejlesztették ki lépésről lépésre egy igazán jól prosperáló családi gazdaságot, erről a feleség így beszélt: *"Tulajdonképpen mi sajtot gyártunk, és azt itthon értékesítjük, vagy kint a tanyán. Bényén azért az utóbbi időben egy kis turizmus is beindult – azért legyünk őszinték. Magita Hotel, Honvéd Üdülő, Bényei Fogadó... meg nagyon sok hétvégi ház van. A hétvégi házakban élő emberek olyan anyagi háttérrel rendelkeznek, hogy megengedhetik maguknak, hogy ne trappista sajtot egyenek, hanem a friss házi sajt is érdekli őket, esetleg bárányt, vagy juhot fogyasszanak. Először csak gomolyát gyártottunk, most már csinálunk érettebb juh-sajtot, füstölt sajtot, juhtúrót és a kecskesajtokat is izesítjük általában mindig friss zöldfűszerrel. Ezzel, hogy nem szárított fűszert használunk, más a sajt íze is. Nyílóán van, aki ezt, van, aki mást szeret és így alakult ki a kis gazdaságunk..."* A sajtok gyártásán és értékesítésén kívül még sajt-kóstolást és állatsimogatást is vállalnak az érdeklődő csoportoknak. Leggyakrabban városi iskolák hozzák a diákjaikat errefelé kirándulni, akik a közeli erdészházban, vagy egyéb turistaszálló jellegű szálláson tartózkodnak pár napot, vagy akár egy héten keresztül is. Örömmel ismertetik meg a hozzájuk látogatókat a vidéki gazdálkodással. Emellett a Bor, mámor... Bénye kiemelt rendezvényük, ami-

kor elmondásuk szerint minden terméket el tudnak adni, mindenre van kereslet. Ők meg vannak jelölve a programfüzetben. Nekik nemcsak anyagilag jó lehetőség a fesztivál, hanem élvezik is annak hangulatát, *"hogyan az emberek gyalog járják végig a települést, és sokan mondják, hogy például egy irodaházban dolgoznak Pesten, látják egymást, de ott nem beszélnek. Itt pedig leülnek egymással, sajtot kóstolnak és akkor szokták mondani, hogy itt milyen jó, hogy nem kell tömegközlekedést használni, meg egyéb, hanem itt csak gyalog elindulnak, kinéznek valamit és akkor ott megállnak. Ezt a hétvégi házások is szokták mondani, hogy milyen jó nekünk, vidékieknek, hogy amikor megyünk a boltba, akkor a mindennapos dolgainkat is el tudjuk intézni."*

A helyi képviselőtestületben többször szóba került már a Bor, mámor... Bénye fesztivál és a falu kapcsolata. Mivel a vállalkozó házaspárból egyikük, a férj, tagja a képviselőtestületnek is, ezért ő képes a dolgokat mindkét fél szemszögéből az együttműködés útján felvázolni. Véleménye szerint nem jó az, hogy a városi borászok nem, vagy csak kevesen vesznek részt az olyan helyi rendezvényeken, mint a majális, vagy az Aszúfesztivál. *"Ők azt szokták mondani, hogy meg akarják menteni a települést. Minket nem kell megmenteni, azért tudtak idejönni, mert valahogy eddig is csináltak. Mi nem mondjuk, hogy mindent tudunk, és mindent helyre tudunk tenni, de amikor ilyen nagy szigorításokat bedobnak, az nem nagyon tetszik sokaknak. Ezzel kapcsolatban pedig az a meglátás, hogy ezt meg lehet szokni, de jó lenne, ha összefognánk ebben a dologban."*

Hogyan látják a Bor, mámor... Bénye szervezői a falut?

Mint arról már korábban is szó volt, a szervezők a Bor, mámor... Bénye fesztivált úgy kommunikálják, mint egy falumentő programot. Ilyen értelemben kifogásolják, hogy a helyi vezetők nem értik meg, hogy itt nincs



más munkalehetőség, mint az, amit ők csinálnak, és amit ők kézműves manufaktúrának és a turizmusnak neveznek. Az egyesület elnöke úgy gondolja, hogy a falunak nincs jó rendezvénystruktúrája. Az lenne az ideális, ha az önkormányzat szervezne három olyan rendezvényt, ami a turistáknak és további kettőt-hármat, ami pedig a helyieknek szól. Az Aszúfesztyált úgy minősítik, mint egy rokonlátogató nap és ezért szól az csak a helyieknek. Ez azt is jelenti, hogy azok, akik így gondolkodnak, azok nem tudják elképzelni, hogy a rokonok és a fesztivállátogatók is összetalálkozhatnak Erdőbényén és akár beszélgetésbe is elegyedhetnek egymással. Pedig mindkét csoport ünnepelni, pihenni jön Erdőbényére. Nem kell messzire csak Etyekre menniük, hogy ennek a jó példáját lássák.

Kifogásolják továbbá, hogy a helyiek érzékenyek, nem tudják elviselni, hogy az utak le vannak zárva, ricsaj, lárma van, holott mindez évente csak három napig tart. Ehelyett – vélik a városi borászok – inkább azt kellene szem előtt tartani, hogy „ebből a falusiaknak ilyen-olyan haszna van... Elmondjuk, hogy emelkedik a házak értéke, jól szituált emberek jönnek, hogy ez köszönhető a Bor, mámor... Bényének, vagy a Kádárnapnak stb. Amikor valaki meghirdeti a házát, akkor, ami Olaszliszván négyemillió forint, azt itt el tudja adni nyolcmillióért. És nehezen gondolnak bele, hogy ez miért van. Ezt nem annyira nézik, csak azt, hogy három-négy nap mennek az emberek, meg isznak, néha énekelnek, ricsaj van, stb.” (Bor, mámor... Bénye egyesület elnöke).

Tény, hogy Erdőbényét a médiában a Bor, mámor... Bénye fesztivál tette országosan ismertté. Az Echo TV nézőinek szavazata alapján Erdőbénye lett 2013-ban a legszebb magyar település azon települések közül, amelyeket a televízió az évben bemutatott. A díjat a jegyző vette át és hangsúlyozta, hogy az elért eredményekben egyaránt benne van az önkormányzat, a vállalkozók és az itt élő

emberek rengeteg munkája. Az emléklap a falu honlapján is látható, és többen a helyi megkérdezettek közül is említették, hogy Erdőbénye lett Magyarország legszebb települése.

Az egyesület elnöke két dolgot említ, amelyben nagyobb összefogást remél az önkormányzattal a jövőben. Egyfelől azt, hogy támogassa jobban a rendezvényüket, mivelhogy szerintük jelenleg anyagilag minimálisan járulnak hozzá a programhoz, „ez elég fura egy olyan rendezvénnyel szemben, ami ekkora hírverést csinál a falunak, és amiből hosszú távon mindenki jól profitálhat még akkor is, ha ezt pillanatnyilag nem mindenki látja így.” Másfelől, szeretnék, ha az önkormányzat segítségével nyitottabbá tennék a falubelieket saját házuk megnyitására, a fesztivál látogatóinak fogadására, mert a szervezők hely szűkében vannak, mind a kiadó szállás, mind parkolóhely tekintetében.

A falu szempontjából a legfontosabb a foglalkoztatási lehetőség lenne. A városi borászok közül a legnagyobb szőlőterülettel rendelkezők a helyiek elmondása szerint úgy művelik a szőlőt, hogy van egy intézőjük a faluban, aki megszervezi nekik a napszamosok toborzását és a művelés lebonyolítását. A borászok csak az intézővel érintkeznek. Az nem derült ki, hogy a többi, városban – sőt akad, aki külföldön – élő borász, hogyan műveli a szőlőt, tartja rendben a pincét, végzi a borkezelést, valamint oldja meg az egyéb fizikai munkák elvégzését, mint például a felújított falusi porták kertjeinek gondozását, de az biztos, hogy abban valamilyen formában a helyi alkalmi munka jelen van. A helyi foglalkoztatásnál maradva a legnagyobb szálloda vezetője sajnálattal mondta el, hogy csak néhány helyi lakost tud alkalmazni, azért mert nem talált képzett munkaerőt. A fesztivál alatt adódik alkalmi munka, de vajon hány ember számára? „Volt tavaly egy olyan ötven körüli fesztiválmunkás, olyanok, mint Kapolcson, hogy belépőket szedtek, útbaigazítottak embereket, jegyeket adtak el. Ennek



talán a fele volt erdőbényei. Merthogy elég sokan jönnek külföldről, Lengyelországból, Szlovákiából, tehát alapkövetelmény volt a valamilyen szintű angol nyelvtudás, és hát sajnos arra jöttünk rá, hogy igazából nem tudunk még egy jegyszedő munkára sem olyan embereket alkalmazni, akik legalább főiskolára nem járnak. Ez nagyon rosszul hangzik, tudom, de sajnos próbálkoztunk mással is, és ez így nem működik. Úgyhogy nagyon meg volt válogatva, hogy kiket hova lehet felvenni. De azért ilyenkor fesztivál idején a falunak az összes szálláshelye foglalt, az összes víkendház megtelik, nyilván extraforgalom van a boltokban, tehát azért mindenki megpróbál ebből valamilyen formában pénzt keresni” (az egyesület elnöke). A borászok nemcsak az önkormányzat és a helyi lakosok rendezvényhez való hozzáállását kifogásolják, hanem a szállodákét, a panziókéét és a boltokét is, mert nekik a rendezvény alatt „több százezer forinttal, esetleg millióval is több a bevételük, de ők nem akarnak például néhány karton ásványvízzel hozzájárulni” (borász). Végül olyan megkérdozett borász is volt, aki elmondta, hogy szerinte a hétvégiház-tulajdonosoktól, a víkendeseektől is joggal várnák el a támogatást. Ugyanakkor a Bor, mámor... Bénye résztvevői részéről elhangzottak önkritikus vélemények is: „mindenki azt szeretné, hogy neki legyen a jó, mindenki azt szeretné, hogy neki legyen a legjobb és nem látja be, hogy ezért neki is áldozni és tenni is kellene valamit.”

A városi borászok jövőképében olyan nagy turisztikai fejlesztések vannak, mint több száz kilométer kerékpárút kiépítése, elérhető közelségben fürdőfejlesztések, valamint a sajtüzemhez hasonló, más jellegű, kisméretű, magas minőségű, különleges élelmiszerüzemek létrehozása.

Összegezés

A Tokaji-hegylajai történelmi borvidékhez tartozó Erdőbénye mezővárosi múlttal és 1945 után is még 3000 fővel rendelkező falu volt, amely mára már csak ezer lelket számláló

település lett. Ki kell emelni, hogy ilyen körülmények között a helyieket komolyan foglalkoztatja településük elnéptelenedésének, sőt kihalásának a veszélye is.

A népességfogyás folyamatát a nagyarányú elvándorlás indította el, amely a mezőgazdaság kollektivizálása következtében az 1960–1970-es években sújtotta legjobban a települést. E folyamatot az 1970-es évektől kezdődően az előregedés is jelentősen befolyásolta és napjainkban Erdőbénye népességfogyásának ez a legmeghatározóbb tényezője. E két tényezőtől kifolyólag 1990, de főleg 2001 után a születésarány drasztikusan csökkent. A rendszerváltás utáni elvándorlás már nem játszik nagy szerepet a lakosság számának alakulásában. Nincsenek adataink arról, hogy korábban pontosan kik mentek el, de az országos adatokból következtetni lehet: valószínűleg az történhet, hogy a szocializmusban a korábban polgárosodott helyi szőlősgazdák, kőfaragók és kádárok azt tanácsolták a gyerekeiknek, hogy tanuljanak tovább, így ez a generáció a pályamódosítás miatt elhagyta a falut. A rendszerváltás után az egykori elszármazottak városi utódai, egy-két kivételtől eltekintve, nem éltek azzal a lehetőséggel, hogy akár a városból irányítva folytatassák az új körülmények között a család negyven évvel ezelőtt megszakított munkáját. Csak két olyan személyről szereztünk tudomást, akik a családi gyökereik miatt visszaköltöztek Erdőbényére. Egyikük egy fiatalember, aki a környéken élt, majd nagyapja halála után beköltözött annak a házába, és itt életvitelszerűen a borászatból él; a másik egy hölgy, aki az ideje egy részét a fővárosban tölti, a másik részében pedig a legnagyobb helyi szállodát vezeti, amit erdőbényei kötődésű édesapja építtetett.

A rendszerváltás ebbe a csodálatosan szép szemléni faluba úgy köszöntött be, hogy ott egy előregedett és nagyrészt képzetlen, aktív



korú munkaerőt talált, amely segítség nélkül nem tudott alkalmazkodni a gyorsan megváltozott piaccgazdasági körülményekhez. A helyi közszereplők felfogásában ez úgy tükröződik vissza, hogy a rendszerváltással egy nagy rombolás vette kezdetét. Mentális térképünkben fő foglalkoztatóként a múltban még jól működő bánya szerepel, míg jövőképünkben csupán egy, legalább milliárdos árbevétellel bíró foglalkoztató szerepel, amely iparüzési adót fizetne az önkormányzatnak és foglalkoztatná a képzetlen helyi munkaerőt. Ezen túl a pályázatokhoz alkalmazkodó falukép-fejlesztés és a helyieket és a turistákat is csalogató programok szerepelnek az elképzelések között.

2011-ben a falu lakosságának 31 százaléka a 60 év feletti korosztályhoz tartozott. Rajtuk kívül van ugyan egy vékony közréteg, akik ha vállalkozók is, akkor sincsenek abban a helyzetben, hogy foglalkoztassák a helyi munkaerőt. Ha például egy mellékállású borászról van szó, akkor az tudna ugyan fejleszteni és így új munkahelyet is teremteni, de az alkalmazottak után jelenleg fizetendő járulékok neki olyan magasnak tűnnek, hogy annak legjobb esetben is csak a felét tudná az államnak megfizetni. Viszont aki kizárólag ebből él, az igyekszik a legköltséghatékonyabban gazdálkodni. Az ilyen típusú önfoglalkoztató állandóan azt kalkulálja, hogy a befektetése és a jövedelme olyan arányban alakuljon, hogy abból a családjával meg tudjon élni. A helyieknek nincs vállalkozó kedvük, és félnek attól, hogy ha befektetnek, akkor az nem térül meg, vagy, ha legfeljebb meg is térül, akkor meg a haszon marad el (*Ditzendy* 2013). Erdőbényén mára egy olyan típusú társadalom alakult ki, amelynek tagjai nem igazán ambicionálják a drasztikus változást, a kockázatot, sokkal inkább a lassúbb, biztonságosabb átalakulás hívei (*Szarvas* 2005).

Az Európai Unióhoz való csatlakozásunk többek között a környezetvédelmi szem-

pontok felértékelődését is magával hozta. A falu ezt elsősorban korlátozásként, tehát negatívumként élte meg, közben legalább annyi, ha nem több pozitívumot is hozhatott volna. A falusi hagyományok, a csodálatos természeti táj, a városi forgatagból való kikapcsolódási lehetőség, a csönd, a nyugalom, és egy ilyen miliőben az üresen álló házak akár keresett piaci értékek is lehetnek, amelyek iránt kialakulhat a versenyhelyzet. Így történt ez Erdőbényén is, ahol az üresen álló házakat a debreceni, nyíregyházi, budapesti és egyéb helyekről érkező pedagógusok, orvosok és jómódú nyugdíjasok vásárolták és újították fel hétvégi háznak. A kétezres években már nemcsak a helyi házak, hanem a szőlőterületek iránt is megnőtt a budapesti felső-középosztálybeliek érdeklődése, akik bár nem ilyen irányú végzettségűek voltak és felmenőik sem éltek a faluban, ennek ellenére mégis felvállalták a borászatot. Erdőbényén az ő tulajdonukban vannak a legszebb házak pincékkel és szépen gondozott udvarokkal, az ő szóhasználatukkal élve kertekkel. Mikor a városi borászok száma Erdőbényén elérte az öt-hat főt, akkor összeültek, hogy megbeszéljék, hogyan lehetne a boraik értékesítéséből a lehető legnagyobb hasznot kihozni.

Ekkor először is kitalálták, hogy nem fogják a boraikat kereskedelmi forgalomban eladni, mert akkor a kereskedőnél marad a haszon jelentős része. Másodszor elhatározták, hogy csak jó borokat szabad készíteni, amit magas áron lehet majd eladni, főleg úgy, hogy az értékesítést összekapcsolják a gasztronómiával, koncertekkel, különféle színes gyermek-foglakozásokkal és egyéb látványos, hangulatos programokkal. Végül még azt is kitalálták és megszervezték, hogy a boreladás helyben, a saját kertjeikben történjen, amihez „*díszletként kellett a falu is*”. Ennek az egész folyamatnak a kerete lett a Bor, mámor... Bénye fesztivál. A célközönséget a kulturális borfogyasztásra érzékeny városi felső-középosztály soraiban



keresték, és köszönve a jó sajtó és médiatámogatásnak meg is találták. Azok a fogyasztók lettek a vevőik, akik szeretik a vidéki idillt, a szép természeti tájat, a nyugalmat, a csendet, vágnak a kikapcsolódásra, szórakozásra és annak eléréseért hajlandók még akár néhány száz kilométert is utazni. Ezt az esélyt a helyiek nem, de a városi borászok felismerték, megálmodták és meg is valósították. Ebben nagyon sok befektetett munka, szervezés és pénz van. A haszon jó része is a borászoknál, továbbá a nem helyi lakosú szállodák, vendégházak tulajdonosainál csapódik le. A helyiek közül csak néhány tehetősebb vállalkozó profitál, de ők is szerényebb mértékben. Azoknak a helyi borászoknak, akik a szőlőtermesztésből és a borkészítésből próbálnak megélni, sokkal nagyobb terhet jelent a hatékony vendégcsalogatáshoz szükséges kiadásokra (pl. a kert parkosítása, neves zenekarok és egyéb fellépők, ismert szakácsok finanszírozása) fordítandó összeg és a rendezvényen való részvétel feltételeként szabott beugró kifizetése, mint azoknak, akik nem kizárólag ebből élnek és egyéb jövedelmük is van. Vagyis nekik aránytalanabb a bevétel-kiadás egyenlegük. Ahogy az egyik helyi gazda megfogalmazta: *„Nem mindegy, hogy az ember hobbiból vagy a napi megélhetés miatt foglalkozik ezzel.”* Az egyesület a közvélekedés szerint érdemben nem tesz azért, hogy a helyi szereplőket is megtartsa. Pedig, ha kimarad egy helyi borász a fesztiválprogramból, az csak növeli a falu családottságát.

Ha feltesszük a kérdést, hogy a falusiak mit vártak el a Bor, mámor... Bénye rendezvény-sorozattól, akkor azt mondhatjuk, hogy munkahelyeket és az életszínvonal emelkedését. Az erdőbényeiek ezt ugyan a városi borászoktól nem kapták meg, viszont a borászoknak köszönhetik, hogy az interneten, a sajtóban, a jómódú középkorúak és a környező településeken élő szélesebb rétegek körében is megnőtt Erdőbénye jó hírneve. Nem kizárt, hogy ez a jó hírnév a településnek további

jó lehetőségeket generál majd a jövőben. Részben a városi borászoknak köszönhető az is, hogy szebb lett a falukép, és egy kicsit hatottak arra is, hogy pezsgőbbek lettek a helyi rendezvények (Aszúfesztivál, Kádárnap). Az, hogy drágábbak lettek a házak, csak azoknak az erdőbényeieknek jó, akik el akarják adni a házukat. De ha például egy fiatal pár szeretne ott jövőt alapítani és ehhez házat venni, akkor nekik már kedvezőtlen ez a jelenség.

A városi borászok nem Erdőbényéhez, hanem csak az ott lévő saját ingatlanukhoz kötődnek. Ők az odaérkező városi felső-középosztálybelieknek csak a saját pincéiket, kertjeiket és boraikat szeretnék megmutatni. A borászok végképp nem részei a helyi társadalomnak, de az erdőbényei falusi társadalom sem értékeli a borászok világát. Az elkülönülés mindkét társadalmi csoport attitűdjében is kifejezésre jut: a helyiek narratívájában a Bor, mámor... Bénye rendezvényével kapcsolatban a legnagyobb probléma az utak lezárása, a borászokéban meg az, hogy a helyiek nem akarják megnyitni a szobáikat a fesztivál idejére érkező vendégek előtt. A köztük lévő már-már szakadékhoz hasonlítható különbség a két csoport eltérő életviteléből adódó nagy társadalmi távolságban kereshető. Mindkét csoport értékrendjében a fogyasztói társadalom domináns szerepet tölt be, de annak két eltérő szintjéhez kapcsolódik az erdőbényei helyi és az erdőbényei városi borász társadalom. A helyi társadalom egy hagyományos, (de már nem paraszti, hanem) szocializmusbeli társadalom. Ebben a társadalomban jelentős azok aránya, akik képtelenek az öngondoskodásra, és sem az állami, sem a helyi vezetés az elmúlt negyed évszázadban nem találta ki azt, hogy hogyan lehetne rajtuk segíteni. A városi borászok csoportja a posztmodern fogyasztói társadalomba illeszthető be, ahol a szabadidő szerepe rendkívül megnő, változatosává válik és eltöltésére ezek a csoportok tudnak és akarnak is sok pénzt fordítani.



Megállapítható, hogy itt egy város–vidék kapcsolatról is szó van, és ezen a téren az európai elveknek megfelelő partneri kapcsoltnak, a közös elnököknek és a közös felelősségnek most még nincs meg a kerete.

Irodalomjegyzék

Bodnár Zsuzsanna 2015: Hagyományteremtő és hagyományörző közösségi kezdeményezések pozitív hatásai Erdőbényére. (BA Szociológia Szakdolgozat) Pécsi Tudományegyetem.

Erdős K. 2007: A falvak kulturális gazdasága. In Kovács T. (szerk.): *VII. Falukonferencia. A vidéki Magyarország az EU-csatlakozás után.* Pécs, MTA regionális Kutatások Központja. 224–231.

Csurgó B. – Nagy Kalamász I. 2007: A szolgáltató vidék: A Művészetek Völgye és az etyeki bor- és gasztronómia fesztiválok. In Kovács I. (szerk.): *Vidékiek és városiak.* Budapest, L'Harmattan – MTA PTI. 67–83.

Ditzendy O. 2013: Termelőszövetkezetek átalakulóban. *Hitel.* XXVI. évf. február. 77–96.

Kovács T. 2003: *Vidékfejlesztési politika.* Budapest–Pécs, Dialóg Campus.

Szarvas Zs. 2005: A falu és a turisták. Az alsópáhoki Kolping-szálloda és a helyiek kapcsolatai. In Scharz Gy. (szerk.): *Utóparaszti hagyományok és modernizációs törekvések a magyar vidéken.* Budapest, MTA Néprajzi Kutatóintézet – MTA Társadalomkutató Központ. 257–264.

Ismerd meg Erdőbényét! Magyar Nemzeti Vidéki Hálózat.

Kiss J. P. 2008: *Aprófalvasodás és aprófalvaink sorsa – történelmi metszetben.* In Várad M. M. (szerk.): *Kistélepülések lépéskényszerben.* Budapest, Új Mandátum Kiadó. 29–69.

Kovács I. 2013: *Vidék az ezredfordulón.* Budapest, Argumentum.

Ragadics T. 2007: Az egyházak társadalmi szerepvállalása az Ormánságban. Közösségépítés. *A FALU* XXII. (őszi) 65–72.

Internetes hivatkozások

1970. ÉVI NÉPSZÁMLÁLÁS 11. Borsod-Abaúj-Zemplén megye adatai I. (1972) 4. KÖZSÉGEK ADATAI.4.1.4. Demográfia 4.1.4. Népeség korcsoport szerint, a nemek aránya [1980. ÉVI NÉPSZÁMLÁLÁS 5.a Borsod-Abaúj-Zemplén megye számlálókörzeti és külterületi adatai \(1981\) RÉSZLETES ADATOK A népeség, a háztartások, családok és a lakások, lakóházak főbb adatai Szerencsi járás \[1990. ÉVI NÉPSZÁMLÁLÁS A népeség nemek és kor szerinti összetétele településenként \\(1991\\) TÁBLÁZATOK 4. A népeség nemek és főbb korcsoportok szerint, . \\[47\\]\\(http://library.hungaricana.hu/hu/HYPERLINK „http://library.hungaricana.hu/hu/view/NEDA_1990_nepesseg_nemek/?pg=44&layout=s”/view/HYPERLINK „http://library.hungaricana.hu/hu/view/NEDA_1990_nepesseg_nemek/?pg=44&layout=s”NEDA_1990_nepesseg_nemekHYPERLINK „http://library.hungaricana.hu/hu/view/NEDA_1990_nepesseg_nemek/?pg=44&layout=s”/?HYPERLINK „http://library.hungaricana.hu/hu/view/NEDA_1990_nepesseg_nemek/?pg=44&layout=s”pgHYPERLINK „http://library.hungaricana.</p></div><div data-bbox=\\)\]\(http://library.hungaricana.hu/hu/view/NEDA_1980_05a/?pg=269 &HYPERLINK „http://library.hungaricana.hu/hu/view/NEDA_1980_05a/?pg=269&layout=s”layoutHYPERLINK „http://library.hungaricana.hu/hu/view/NEDA_1980_05a/?pg=269&layout=s”s \(letöltve: 2016. 05.02.\)</p></div><div data-bbox=\)](http://libHYPERLINK „http://library.hungaricana.hu/hu/view/NEDA_1970_11_01/?pg=448&layout=r”rary.hungaricana.hu/hu/view/NEDA_1970_11_01/?pg=448 HYPERLINK „http://library.hungaricana.hu/hu/view/NEDA_1970_11_01/?pg=448 &layout=r”&HYPERLINK „http://library.hungaricana.hu/hu/view/NEDA_1970_11_01/?pg=448&layout=r”layout=r (letöltve: 2016. 05.02.)</p></div><div data-bbox=)



- hu/hu/view/NEDA_1990_nepesseg_nemek/?pg=44&layout=s"=HYPERLINK „http://library.hungaricana.hu/hu/view/NEDA_1990_nepesseg_nemek/?pg=44&layout=s"44HYPERLINK „http://library.hungaricana.hu/hu/view/NEDA_1990_nepesseg_nemek/?pg=44&layout=s" &HYPERLINK „http://library.hungaricana.hu/hu/view/NEDA_1990_nepesseg_nemek/?pg=44&layout=s" layoutHYPERLINK „http://library.hungaricana.hu/hu/view/NEDA_1990_nepesseg_nemek/?pg=44&layout=s"=s (letöltve: 2016. 04.14.)
2001. évi népszámlálás 6. Területi adatok - Borsod-Abaúj-Zemplén megye 4. Településenkénti adatok 4.1 Demográfia
- 4.1.4.1 A népesség korcsoport szerint. www.nepesseg.com/borsod-abauj-zemplen/erdobeny (letöltve: 2016. 04.14.)
- http://www.nepszamlalas2001.hu/hun/kotetek/06/05/data/tabhun/4/load01_4_1.html
- KSH 2011. évi népszámlálás - Területi adatok - Borsod-Abaúj-Zemplén megye 4. Településsoros adatok 4.1.2 Kor és nemek szerinti megoszlás 4.1.2.1 Népesség korcsoport és nemek szerint, 2011 http://www.ksh.hu/nepszamlalas/docs/tablak/teruleti/05/05_4_1_2_1.xls (letöltve: 2016. 04.14.)
- www.nepesseg.com/borsod-abauj-zemplen/erdobeny (letöltve: 2016. 04.02.)
- Története - erdobeny.hu** (letöltve: 2016.03.18.)



Rendhagyó összegzés a 2016-os Művészetek Völgyéről

Eperjesi Tamás

„Közös otthonunk megvédésnek sürgető kihívása magában foglalja azt az igyekezetet is, hogy az egész emberi családot egyesítsük a fenntartható és átfogó fejlődés keresésében, mivel tudjuk, hogy a dolgokon lehet változtatni. [...] Az emberiségnek megvan még a képessége, hogy együttműködjön közös otthonunk építésében. [...] A fiatalok változást követelnek tőlünk. Azt kérdezik, hogyan lehet jobb jövő építésén fáradozni, ha nem gondolunk a környezet válságára és a kirekesztettek szenvedéseire. [...] Kezdjük új párbeszédet arról, miként építsük bolygónk jövőjét. Olyan megbeszélésre van szükség, amely valamennyiünket egyesít, mert a környezettel kapcsolatos kihívás, melyet megélünk, és annak emberi gyökerei mindnyájunkat érdekelnek és érintenek. [...] Új, egyetemes szolidaritásra van szükségünk.” Ferenc pápa: *Laudato si'* 13.-14.

A Herman Ottó Intézet (HOI), illetőleg annak jogelődjei évek óta jelen vannak, képviselteti magát a Művészetek Völgyében, a magyar közönség számára az utóbbi években talán az egyik legfontosabbá vált fesztiválján. A július végén megrendezett, tíz napig tartó esemény nagyon sok előadással, koncerttel, színházzal és képzőművészeti kiállítással várja minden évben az érdeklődőket.

A programsorozat részeként megjelennek a szemléletformáló, tudásátadásra koncentráló bemutatók, anketók, fórumok és beszélgetések is. Egyre többen keresik a szakmai üzenetek átadásának, az értő és a laikus közönséghez való eljutás korszerű és hatékony formáját, ezért tartják fontosnak, hogy egy fesztivál keretein belüli megjelenésükkel is erősíthessék a tudatos, felelősségteljes gondolkodást, a környezet és a természet, mint közös otthonunk védelmét és megóvását, a társadalmi kohézió erősítését, a társadalmi szolidaritás növelését. Ennek jegyében vettek részt a **Földművelésügyi Minisztérium (FM)** háttérintézeti munkatársai már az elmúlt években is a kapolcsi központú kulturális seregszemlén. Több fontos tréningnek, képzésnek volt már helyszíne a fesztivál, melyek közül is kiemelkedik a roma fiatalok vidékfejlesztő ösztöndíj programját lezáró közös táborozás, a Vigántpetend és Kapolcs között elterülő Csórompusztán. A festői környezetben fekvő - ma a falusi vendéglátást is szolgáló - népi épített örökség csodálatos remekében található magtárban alakult meg a *Czinka Panna Népfőiskola* is 2014-ben, intézeti támogatással.

A társadalmi felelősségvállalás jegyében tavaly jelent meg a NAKVI után először im-



már Herman Ottó néven háttérintézetünk. Két fontos programnál közreműködtek és voltak jelen önkéntesként Intézetünk munkatársai, valamint a népfőiskola egyesület tagjai. Egyrészt Taliándörögdön, ahol az egykori Inkler-ház adott otthont a „Gastronomia Sacra” elnevezésű programnak, amelynek keretében a püspökök által főzött „püspök(i) falat” elfogyasztása mellett a népi építészetről, a tradicionális építőközösségekről, a kalács mozgalomról, illetve a hazai műemlék-védelem általános helyzetéről is diskuráltak, hallhattak előadásokat vendégeink, *Nagy Dénes* matematikus, a *Szimmetria Alapítvány* elnöke, a HOI vezető szakmai tanácsadója kalauzolásával. Másrészt, immár megújult formában és néven segíthettük az korábbi kapolcsi alpolgármester, *Orsós János* saját udvarában kialakított roma programok megrendezését. „Jancsi bácsi udvara” az egyik legnépszerűbb fesztivál helyszínnek bizonyult, ahol a betérők fotókiállítással, a régi cigány mesterségek bemutatásával, a nagyvázsonyi *Fekete Sereg Ifjúsági Egyesület* és a Czinka Panna Népfőiskola tagjainak közreműködésével, rendhagyó tárlatvezetéssel, élő könyvtárral ismerkedhettek és találkozhattak. A program elengedhetetlen része volt a tradicionális roma zene bemutatása az estként erre szervezett táncházzal, valamint a jó hangulatot biztosító, az ország különböző részéről érkezett zenekarok fellépése által. A térítésmentesen látogatható udvar késő estig várta az érdeklődőket, akik a tradicionális cigány ételeket is megköstölhették.

Ugyancsak tavalyi – a csórompusztai táborozás éveitől kialakított szakmai kapcsolat segítségével - Vigántpetenden a fiatal nemzetközi építész- és designer alkotókból létrejött „Hello Wood Projekt” által előállított fa installációkat kelteztük életre. Ennek témája 2015-ben „A falu (Village)” volt, vagyis a fiatal alkotóknak ezen koncepció és mottó jegyében kellett megalkotniuk a XXI. századi igényeknek

megfelelően kialakított apróbb településként egy falu intézményeit, közösségi tereit és díszítő művészeti alkotásait. A nemzetközi tábor keretében elkészített fa épületek a fesztivál idején kiváló díszletül szolgáltak az Intézetünk munkatársai által szervezett fórumokhoz is. A Hello Wood alkotói által kialakított környezetben beszélhettünk a vidék fejlesztéséről, a zöldutak mozgalomról, a kortárs művészetről és korszerű agrárgazdálkodás kérdéseiről egyaránt.

A 2015-ös év sikerei teremtettek alapot arra, hogy az idén először a fesztivál teljes időtartama alatt önállóan működtetett udvarral jelenhessen meg az Intézet. Ennek helyszínéül a - Vigántpetendi Plébánia filiájaként működő - kapolcsi katolikus templomot választottuk. Az esemény középpontjába a Ferenc pápa által tavaly júniusban megjelentetett „Laudato Si’, azaz „Áldott légy” kezdetű enciklikában leírt gondolatokat választottuk. A Herman Ottó Intézet olyan **teremtésvédelmi udvart szervezett**, melyhez partnerül hívta mindazon szervezeteket, amelyekkel az elmúlt évek során közösen dolgozhattunk. Minden nap fél tizenkettőtől rendhagyó misével, áhítattal, istentisztelettel kezdődött a program, melyet előzetesen meghatározott egy-egy téma köré szervezett fórumbeszélgetés követett. „A lelki táplálék déli harangszóra” elnevezésű programmal lehetőség nyílt a lelkiség, a spirituális gondolatok megjelenésére a fesztivál idején. Ehhez segítséget adtak a római katolikus, a református és a metodista egyház képviselőiben jelen lévő lelképásztorok. Az interaktív istentiszteleteken lehetőség volt megismerni az egyes egyházak eltérő liturgiáit, a templom, mint szakrális tér kialakításának történetét, a szertartásokhoz használt eszközök és kegytárgyak rendeltetését, az egyházi öltözetek különböző színeiben megjelenő szimbolikákat. Ezek alkalmával az elmélyült gondolkodás mellett, a közös énektanuláson túl kérdezni, sőt hozzászólni is lehetett az elhangzottakhoz. A „lelki táplá-



Kaposcs temploma



lék” és a pódiumbeszélgetésen elhangzottak sajátosan rímelték egymásra, látszott, hogy mindnyájan egy felé nézünk, lépünk, teszünk.

Megtisztelő volt, hogy a fesztivál első napjaiban a református egyház jeles képviselői voltak vendégeink, így köszönthetünk többek között *Fekete Károly* püspök urat, *Dani Esztert*, a *Református Zsinat* Missziós Irodájának vezetőjét, valamint *Kocsis Attila* urat, a *Magyar Református Szeretetszolgálat* (MRSZ) igazgatóját is. A fesztivál második felében a Katolikus Egyház képviselőjeként *Füzes Ádám* templomigazgató, a *Kanter Károly Felnőttképzési Intézet* vezetője, az *Ecclesia Szövetkezet* elnöke volt spirituális programunk vezetője. Vendégünk volt a programsorozat utolsó három napján *Pásztor Zsófi* metodista lelkész és *Pásztor Zoltán*, a Magyarországi Metodista Egyház laikus elöljárója is.

A Herman Ottó Intézet 2016-ban a teremtésvédelmi udvar keretében megrendezett programjaival, a közösségek, az értékek, a környezet- és természetvédelem, az innováció, a vidékfejlesztés, a szemléletformálás és a tudásátadás köré építette pódiumbeszélgetéseit. Ferenc pápa *Laudato Si' - Áldott légy...* kezdetű enciklikájában megfogalmazott gondolatok jegyében közös beszélgetésre vártunk minden érdeklődőt, a környezet- és természetvédelme, a minket körülvevő világ értékeinek felelős megőrzése, a szülőföldhöz kötődés erősítése, a szegénységgel és kirekesztéssel szembeni társadalmi szolidaritás, valamint a szeretet segítő erejével kapcsolatos témákban - végig a fesztivál ideje alatt. Herman Ottó Teremtésvédelmi Pódiumbeszélgetés címet adtuk annak a szabadegyetemi jellegű programsorozatnak, melynek keretében minden nap a templom kertjében 12.30-tól az árnyas fák alatt beszélgethettünk kötetlen formában környezetünk gondjairól, értékrendünkéről és egymáshoz való viszonyunk-

ról. Ennek során válaszokat kerestünk arra, hogy hogyan válhatunk felelősen gondolkodó személyekké és hogyan alkothatunk „Közös Otthonunk” gondozásáért tenni akaró, cselekvőképes közösségeket a XXI. század elején. Megismerhettük az ezen a területen működő kormányzati- és civil szervezetek képviselőit, az általuk lebonyolított nemzetközi és hazai programokat, a kormányzati mintaprojektet és a civil szervezetek szakmai munkáját.

Ferenc pápa 2015 nyarán megjelent gondolataira nagyon sokan csak „zöld” enciklikaként hivatkoznak, mert az abban megjelenő gondolatok összekötik környezetünk gondjait értékrendünk és egymáshoz való viszonyunk problémáival. A pápai mű ennek jegyében gondolja újra az átfogó ökológia fogalmát, így a pódiumbeszélgetések alkalmat adtak számunkra is a körlevél főbb üzeneteinek továbbgondolására. Ennek során beszélgettünk a klímaváltozás hatásaira való felkészülésről, a fajok jelenkori kipusztulásáról, a társadalmi szolidaritásról, az átalakuló helyi közösségekről és az ökoszociális mozgalmakról, az egyházak szerepéről a vidék fejlesztésében, a szeretetszolgálatok tevékenységéről, a záródokutakról, a zöldutakról, a natúrparkokról, a helyi gazdaság fejlesztéséről, az ifjúsági munkáról, az önkéntességről – itthon és a nagyvilágban egyaránt.

Ennek jegyében a Református Egyház keretén belül működő Ökogyülekezet munkáját ismerhették meg az érdeklődők *Szűcs Boglárka* segítségével. Ugyancsak ezen mozgalom aktivistájaként tartott előadásában *Victor András* biológus az emberi beavatkozás, az emberi tevékenység hatásaként megváltozó világ, a természet, és annak részeként az ember tevékenységét elemezte.

Nagy érdeklődés mellett fogadtuk *Forgács József (Joseph P. Forgas)* professzor urat, az Ausztrál, és a Magyar Tudományos Akadémia



Herman Ottó Szabadegyetem Csórompusztán

tagját, a világ talán legelismertebb társadalompszichológusát, aki előítéleteink kialakulásáról és azok természetéről tartott nagy sikerű előadást.

Balogh Rodrigó Prima Primissima Junior díjjal elismert színész-rendező és *Szegedi Tamás* vezetésével a *Független Színház* tagjai és a Czinka Panna Népfőiskola aktivistái mutatták be rendhagyó interaktív előadásukat, az „Érzékek iskoláját” is. Udvarunkban vendégként köszönthettük *Szakáli István Lorándot*, az FM Agrárfejlesztésekért és Hungarikumokért felelős helyettes államtitkárát, akivel az értéktákról, az Értékőr Mozgalomról beszélgethettünk. Ezen jelen volt *Horváth Zsolt* a Hungaricum Bizottság koordinátora, a Pannon Értékőr Alapítvány elnöke, *Hoffner Tibor* Taliándörögd alpolgármestere, az Éltető Balaton-felvidék LEADER HACS képviselőjében is. A fiatalok megszólításának fontosságát az ifjúsági értékőr mozgalom alapján *Bazsó Gabriella* és *Horváth Viola* ismertette.

A fesztivál negyedik napján az egyházaknak a helyi gazdaság és a vidék fejlesztésében betöltött szerepe volt a téma. Elfogadta a meg-

hívásunkat *Latorcai Csaba*, a *Miniszterelnökség* Kiemelt Programokért Felelős helyettes államtitkára, *Vecsei Miklós*, a *Magyar Máltai Szeretetszolgálat* alelnöke és *Sáringner-Kenyeres Tamás*, a *Magyar Nemzeti Vidék Hálózat* (MNVH) újonnan megbízott elnöke is. A fórum során megvitattuk az egyházi szervezetek által támogatott helyi gazdaságfejlesztő programok eddigi eredményeit, így különösen a *Németh Nándor* vezetésével, a máltaiak koordinációjában zajló gyulai szociális

szövetkezés gondjait és eredményeit, de a beszélgetés során ugyancsak jelenlévő *Polgár Róbert* atya a murakeresztúri plébánia és az egyházi fenntartású IKSZT közösségfejlesztő hatásait fejtette ki. *Kocsis Áron* hajdúnánási református lelkészként az MRSZ egyháztáji programját ismertette, valamint a településükön az önkormányzat segítségével működött helyi gazdaság és a „Bocskai Korona”, mint fizetőeszközként funkcionáló helyi pénz sikereiről beszélt.

Külön szakmai nap keretében jelenítettük meg a térség- és vidékfejlesztők munkáját összefogó civil szervezet, a *KIFESZ* működési tapasztalatait, *Csikász Gábor* elnök és *Lengyelné Bencze Viktória* főtitkár közreműködésével. Ugyanezen fórum keretében *Kandikó Rita*, a *KIFESZ* alelnöke az önkéntesek munkájáról, az európai önkéntes szolgálat programjairól, a Nagyvázsonyban működő Fekete Sereg Ifjúsági Egyesület akciójáról és munkájáról beszélt.

A sokak érdeklődésére számítva külön pódiumi nap programjában jelent meg a Herman Ottó Intézet Környezetvédelmi



Igazgatóságának tevékenysége. **Béres András** igazgató úr vezetésével a klímaváltozás hatásairól, az erre való felkészülés lehetőségeiről hallhattak a szép számban jelenlévők.

A Művészetek Völgye Fesztivál második hétvégéjén Teremtésvédelmi Udvarunk egyik legkiemelkedőbb rendezvényével indult. A pódiumbeszélgetésen meghívott vendégeinkkel a természet- és környezetvédelem kormányzati és helyi szereplőit, a nemzeti parkok, natúrparkok és a zöldutak tevékenységét ismerhettük meg. A beszélgetés résztvevőjeként köszönhattuk **V. Németh Zsoltot**, az FM Környezetügyért, Agrárfejlesztésért és Hungarikumokért felelős államtitkárát, **Mezőszentgyörgyi Dávidot**, a Herman Ottó Intézet főigazgatóját, **Puskás Zoltánt**, a Balaton-felvidéki Nemzeti Park igazgatóját, **Básthly Bélát**, a Magyar Natúrpark Szövetség (MNSZ) elnökét és **Budai Krisztinát**, a Zöldutak Módszertani Egyesület (ZÖME) elnökét is. A beszélgetésen felmerült a helyi közösségek tájfenntartó, értékőrző szerepe, valamint a natúrparkok fejlesztési koncepciója mellett a közösségi részvétellel szerveződő zöldutak tevékenységének fontossága is. Ennek során Básthly Béla elnök részletesen bemutatta a kilenc magyarországi natúrpark tevékenységét. Budai Krisztina, a zöldút mozgalom két mérföldkőnek tekintett sikeréről is beszámolt, így az Európa Tanács Tájékoztatójával kitüntetett, a szlovén-magyar határon átnyúlóan szervezett „Mesés Hetés Zöldút” elismeréséről és a Pécs környékén működő „Mecsek Zöldút” EDEN díjáról. Ez utóbbival a **Németh Ibolya („Bio Bia”)** által vezetett, az ehető gyomnövények köre szervezett „gazvacsoráiról” és a közösségi teliholdas tájsétákról elhíresült zöldutas szervezetet a legízletesebb falusi vendégportálnak választották.

Puskás Zoltán igazgató úr, a helyben illetékes **Balaton-felvidéki Nemzeti Park** képviselőjében ismertette az ökoturizmus fellen-

dítéséért szervezett programjait. Külön kiemelte, hogy a fesztivál ideje alatt a Herman Ottó Intézzel és a **Zöld Zugoly Egyesülettel** közösen működtetik a „Művészetek Zöldje” udvart. Itt ismeretterjesztő előadásokon és interaktív játékokon vehetnek részt az arra vállalkozók, de a Balaton-felvidék geoparkjában vezetett túrákon és értékfelmérésen is részt vehetnek az érdeklődők a fesztivál egésze során. **V. Németh Zsolt** államtitkár úr ismertette a helyi közösségek aktivizálása, a táj megőrzése érdekében indított központi kormányzati programokat, így az elhagyott szőlők, zártkertek revitalizálását, a tanyafejlesztési program erőfeszítéseit, de ugyancsak fontosnak tartotta a helyi közösségek értékfelmérő és értékmegőrző tevékenységként az egyedi tájértékek lajstromozását is. **Mezőszentgyörgyi Dávid**, a Herman Ottó Intézet főigazgatója elmondta, hogy minisztériumi háttérszervezet vezetőjeként, különösen fontosnak tartja mindazon eseményeken, fesztiválokön való megjelenést, ahol a környezet és természet védelméről, a magyar vidék és ezzel szoros összefüggésben az agrárium problémái mellett a megoldási lehetőségekről is szó esik. Ezen téma kapcsán megjelenő tudásátadás és szemléletformálás érdekében fontosnak tartja, hogy egyre többen ismerhessék meg az utolsó polihisztoriként is emlegetett Herman Ottó munkásságát, életútjának eredményeit.

A fesztivál utolsó előtti napján **Sipos Katalin**, a WWF magyarországi igazgatója az állatok és a növények kipusztulásának, a ma ismert élővilág átalakulásának hatásairól és kilátásairól beszélt. Ugyanezen napon **Kálóczy Mihály**, a Balaton-felvidék, mint kultúrtáj világörökségi címéért indított akcióik eddigi eredményeit ismertette. Az interaktív beszélgetésen a **Greenpeace** nemzetközi környezetvédő szervezet jelen lévő aktivistái is az ember és környezete harmonikus kapcsolatának megteremtését, a gondos



A Művészetek Völgye rendezvény vendégeinek fala. A molinó a tíz együtt töltött nap memóriaként már a HOI lépcsőházának falát díszíti

és tudatos humán tevékenység támogatását hangsúlyozták. Minden jelenlévő egyetértett abban, hogy ezek a beszélgetések jól szolgálhatják környezetünk védelmét, a tudatos gondolkodás elterjesztésének ügyét.

A fesztivál záró napján a Füzes Ádám és Pásztor Zsófi által tartott ökumenikus jellegű szentmisét követően, szabadegyetemi formában, összegző záróbeszélgetésre került sor Csórompusztán, a magtár melletti vén diófa árnyékában. A résztvevők szűkebb körben, kötetlen formában beszéltek át és gondolták tovább a korábbi napokon elhangzottakat. A vidéki térségekben megjelenő innovációról, a helyi közösségek kezdeményezéseiről és a társadalmi aktivitás lehetőségeiről **Pozsár Péter** építész, a Hello Wood Mozgalom egyik alapítója és vezetője beszélt meghívottként. Az eszmecsereben részt vett **Révai Máttyás** humánökológus, **Máté Klaudia** tájépitész,

a Magyar Tájépitész Szövetség alelnöke, jelen voltak Kandikó Rita elnök vezetésével a Fekete Sereg aktivistái és a Herman Ottó Intézet több munkatársa is. Füzes Ádám katolikus pap, a Kanter Károly Felnőttképzési Intézet vezetőjeként a jó ügyek érdekében megvalósuló együttműködések fontosságát emelte ki. Utalt arra, hogy az egyházak természetvédelemhez kapcsolódó törekvései összhangban vannak a Herman Ottó Intézet környezetvédelemre és környezet tudatos szemléletformálásra irányuló célkitűzéseivel, így a közös cselekvésben az egyházi szervezetek partnerek lehetnek. Pásztor Zsófi metodista lelkész és Pásztor Zoltán, az egyház laikus elöljárója az önkéntesség és a közösségért való tenni akarás, a hittel rendelkező vallásos emberek erőteljes jelenlétéről beszélt, a kitűzött célok elérését pedig a hálózatban gondolkodás, a tudatos jelenlét útján látták hatékonyan elősegíteni.



A záró beszélgetés résztvevői egyetértettek abban, hogy a Herman Ottó Intézetnek a Művészetek Völgye programsorozathoz kapcsolódó vállalt jelenléte számos területen hozott pozitív eredményt és előrelépést. Ennek egyik legfontosabb jele a központi kormányzati, az egyházi és a civil partner szervezetek jövőbeni együttműködési lehetőségeinek keresése, az új formák megtalálása. A teremtésvédelmi udvar rendezvényei

hatékonyan szolgálták az értékorientált közösségek megerősítését és kapcsolatfelvételét, továbbá a környezettudatos szemléletformálást - a fesztivál minden látogatója körében. A sokoldalú helyzetértékelést követően több olyan innovatív kezdeményezés is körvonalazódott, amelyek elősegíthetik hazai tájaink, környezetünk és természeti értékeink megóvását, az elmaradottabb vidéki térségek felzárkózását.



A szőlőhegyek építésze

/Különös tekintettel a mórichidai szőlőhegyen található zárszerkezetekre, makkos fazáras ajtókra/

Józsa Tamás

A felmérések és a felmérők

Ahhoz, hogy az épített környezet gazdag sokszínűségét megőrizhessük fontos számba venni a még megmaradt tudást és az érintett épületeket. A hagyományos népi építészet ugyanis nem egy megújuló kulturális örökség, azzal speciálisan érdemes foglalkozni. Fontos, hogy ebbe a munkába már a középiskolás korban bekapcsolódjanak a diákok. Ezáltal nemcsak a szakmai tudás átadását, hanem a generációk közti párbeszéd kiszélesítését is elérhetjük.



A Győri Műszaki SZC. Hild József Építőipari Szakközépiskolájában 1996-tól kezdődően szervezünk nyári népi építészeti

felmérő táborokat. Az első táborot Mórichidán tartottuk, két hetes és bentlakásos volt. Igazi, építészeti műhelymunkára alkalmas adó lehetőségnek bizonyult. A résztvevők az iskola népi építészet, épületfelmérések iránt érdeklődő tanulói voltak. A munkát az OMvH, területi felügyelőjének szakmai segítségével összeállított program szerint iskolánk mérnöktanárainak szakmai irányítása mellett végeztük.



1. Generációk

Mórichida település

A tábor helyszínét adó település Győr-Moson-Sopron megye déli részén a Marcal és a Rába folyók menti síkságon fekszik Győrtől mintegy 35 kilométerre. Története a római korig nyúlik vissza. A hozzá tartozó szőlőhegy 1996-ban még szinte eredeti formájában volt látható. Ez igaz volt az épületekre és a szőlőkultúrára is. Az akkor élő 70-80 éves emberek generációja, még a hagyományoknak megfelelően „művelte a hegyet”. Mára egyre több a hagyományos formáktól eltérő új beépítés és a szőlő mellett megjelent más kultúrnövények termesztése is a területen.

A faluban elsősorban a régi házak és az archaikus telekelrendezések voltak érdekesek. A legrégebbi házat 1786-ban építették és a mai napig is kiváló állapotban van. Egy másik településrészen a töltésen túl, a Marcal árterében elhelyezkedő Bordácsnak nevezett halmazfalu jellegű beépítés szintén különleges figyelmet érdemel. A szabálytalan alakú telkeken elhelyezkedő, szabadkéményes konyhát, konyhákat magukba foglaló házak érdekes felmérési feladatot rejtettek magukban. Nagyon nagy segítséget jelentett a munkánkban a nem egyszer a száz évet közelítő tulajdono-

sok elbeszélése az épületek történetéről, azok felújításáról, egyáltalán a bennük zajló életéről. Pedagógusként számomra is nagy öröm volt látni, ahogy a generációk közötti párbeszéd megindult és egyik oldalról a szakmai érdeklődés, a másik oldalról az adott épületet féltő, gondoskodó ember szeretete feloldotta a több évtizedes korkülönbség korlátait.

Mórichida, szőlőhegy

A helybeliek által *Akasztódombnak* is nevezett településrészen az érdekes épületszerkezeti megoldásokon kívül a régi prések és a bor védelmét szolgáló különleges zárszerkezetek keltették fel a figyelmünket. Két présházon is találtunk fazárat, de a felmérések során a különböző ötletes zárszerkezetek is jelezték, hogy a pincék, a bor védelme az idők során mindig fontos feladat volt.

A szőlőhegyen ezeken kívül is több különleges zárszerkezet is fellelhető. Találtunk olyat, ami már vasból készült és olyat is, ami egyértelműen a XX. sz. végének a terméke és egyedi csavarorsós biztosítás segítségével teszi illetéktelenek számára kinyithatatlanná az ajtót. Általánosságban ezeknek az a lényege, hogy a szokásos záron kívül van egy olyan zárszerkezet is az ajtón, amit egyedi



2. Présház ajtaja kívülről



3. Présház ajtaja, zárszerkezetek



4. Csavarorsós zárszerkezet



kulccsal és egyedi módon lehet csak nyitni. Az egyébként szinte minden présháznál megfigyelhető volt, hogy a zárási és nyitási irányokat felcserélték, fordítva építették be a zárat, illetve maga a zár nyitása is a szokv-

nyostól eltérő mozdulatokat igényelt. A paszszív védelem egyik fontos eleme volt emellett, hogy a présházak környezetét a tulajdonos minden este gondosan elgereblyézte és ezáltal másnap reggel pontosan látta, hogy járt-e valaki ott rajta kívül. Mi is annak ellenére, hogy már egy ideje ott dolgoztunk a szőlőhegyen csak, akkor lettünk figyelmesek erre, amikor az egyik présház felmérésének kezdetén a tulajdonos azzal fogadott minket, hogy látta, ott jártunk már az előző napon is, amikor a bejárást tettük, mert észlelte a nyomainkat.



5. Szabó Béla présháza

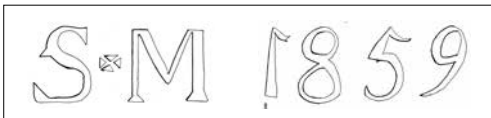

6. A mestergerenda vésett felirata

Az épület, mint ez később kiderült a mestergerenda tanúsága szerint, száz évesnél is öregebb volt. Ezt csak a formájából és a szerkezeteiből lehetett gondolni, hiszen feltűnően jó állapotban volt. A présház elhelyezkedése a szőlőhegy fő utcájára merőleges.

Alaprajzi elrendezése szerint három

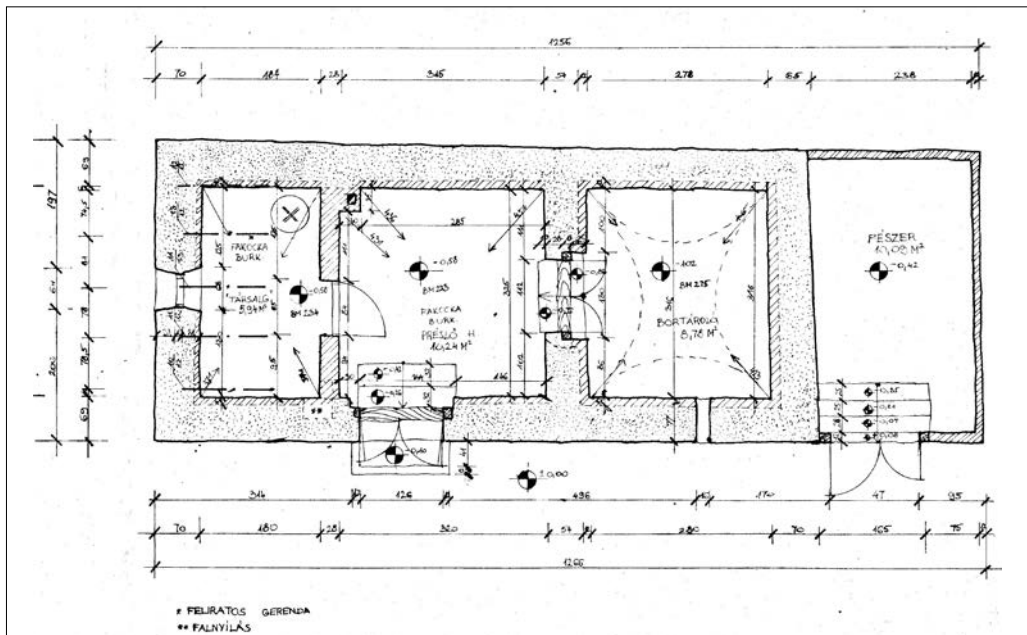

7. Pince alaprajz

részből áll. A bejáraton keresztül közvetlenül nyíló préslőhelyiségből, az út fele eső társalgónak nevezett fűthető kis szobából és a szőlő fele, az egy méterrel mélyebb padlószintű csehsüveg boltozattal fedett bortárolóból. Az épület szinte az eredeti állapotát őrzi. Az idők folyamán csak kisebb javításokat végeztek rajta. A tulajdonos elmondása szerint, körben a helyiségekben a döngölt falból ásóval lenyestek egy kis-tégla méretnyit, majd körbefalazták. Ekkor építették hozzá a mögötte látható fészert is.

Makkos fazárak

A présház, de talán az egész szőlőhegy legérdekesebb szerkezetei a makkos fazárak. **Szabó Béla**, a tulajdonos elmondása szerint 1859-ben a pince építésekor vaszár volt az ajtón, de azt a tolvajok feltörték. Ezért **Szabó Márton** - a jelenlegi tulajdonos dédapja - később a ma is látható makkos fazárat készítette az ajtóra. A fazár egy szellemes találmány, ami a tömegvonzás elve alapján működik. A vaszár rugójának erejét a gravitáció helyettesíti. *Ez a különleges zár ma már ritkaságnak számít. Kisalföldi előfordulásáról a szakirodalom alig tartalmazott említést.*



8. Fazár szekrény, kulcs és nyitó



9. Használaton kívüli fazár



10. A megtalált kulcs

Nem csak egy hagyományos zárról van szó, ugyanis az ajtószárnyon nem található sem kulcslyuk, sem kilincs, csupán egy tölgyből készült zárszekrény, amely kívülről, vagy belülről az ajtószárnyra van erősítve. Ez növeli a betörések elleni biztonságot, ugyanis idegen kulccsal lehetetlen a fazárat működtetni. A kulcsnak-, a zárnak, tehát az egész szerkezetnek teljesen egyedi formája, egyéni méretei vannak, nincsenek szabványhoz kötve. A fazárat nem *fazármester*, hanem többnyire a tulajdonos, vagy esetleg ács, vagy valami helyi ezermester készíthette. Mórichidán úgy tűnik, hogy a régi fazárak mind Szabó Márton keze alól kerültek ki. Nem csak a készítéshez, hanem a kinyitáshoz is nagyon ügyesnek kellett lenni. Kezünk mozdulatait a zár működtetése során nem tudjuk ellenőrizni, tehát a zár működtetése nagy gyakorlottságot és jártasságot igényel. Mórichidán három darabot találtunk, melyek közül kettő (szőlőhegy 14.) a mai napig használatban van. A harmadikat (szőlőhegy 71.) már nem használták, mert nem találták az egyedi kialakítású kulcsot. Szerencsénkre ezt a felmérés során megtaláltuk és kiderült, hogy ez a zár is működőképes. Ez a présház, azóta összedőlt, de a zárszerkezetet a tokkal együtt sikerült megmenteni.



A pince bejárati ajtaja

A zárszerkezet részei

- zárszekrény
- lamella (3db)
- retesz (rigli, 2db)
- szegkek (3db rejtett)
- 1-1 fa gomb az ajtószárnyak behúzásához

A nyitáshoz szükséges segédeszközök:

- fazárkulcs,
- retesz elhúzó (vasvilla meghajlított foga)



11. A pince bejárati ajtaja kívülről

Nyitási folyamat

Az ajtó nyitási folyamata egyszerűbb, de szerkezete bonyolultabb a bortároló ajtajáénál. A működése, a ma használatos hevederzárakhoz hasonlóan reteszek mozgatásával történik. Nyitása a következőképpen zajlik. Először is kell az ajtóhoz egy speciális eszköz, amit ebben az esetben egy régi vasvilla fogából hajlítottak, és egy külön erre a célra ké-

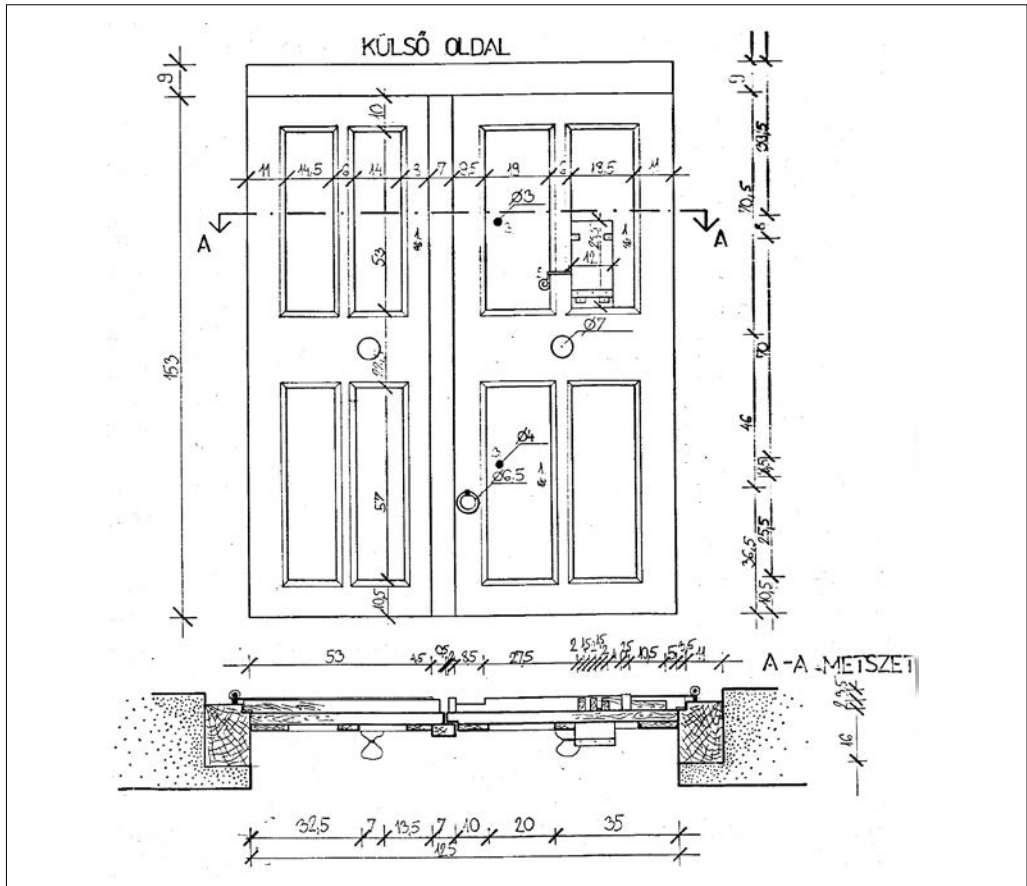

12. A pince bejárati ajtajának felmérése kívülről



13. Fazás ajtó belülről



14. Fazár: reteszek és lamellák

szült kulcs. A kulcsot esetleg illetéktelenül megszerzők ellen a három rejtett szög szolgálja a reteszek biztosítását. Az 1. és a 2. rejtett szög a felső a 3. szög az alsó reteszt biztosítja.

1. Jobb kézzel betesszük a kulcsot a zárszekrényen lévő zárba az ajtó síkjával párhuzamosan.

2. Elfordítjuk lefelé 180 fokkal, ezáltal a lamellák felemelkednek.

3. Kihúzzuk az 1. (rejtett) szöveget.

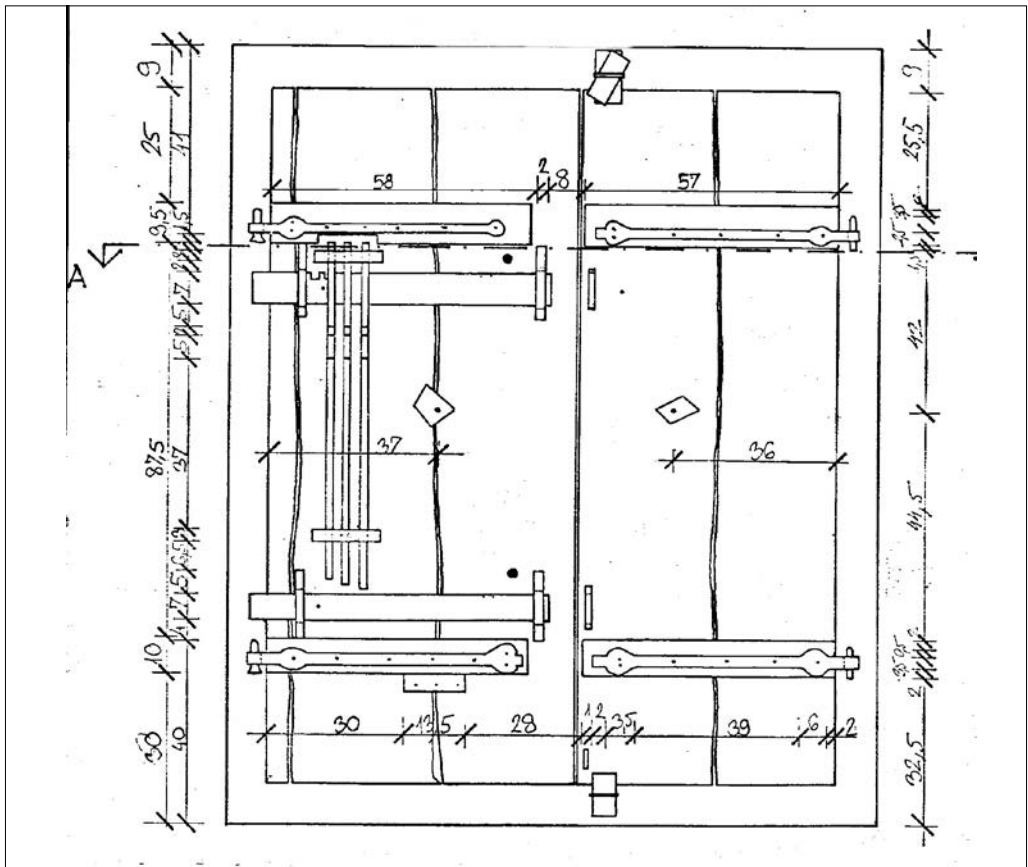

15. Pince bejáratú ajtó felmérése, belső oldal

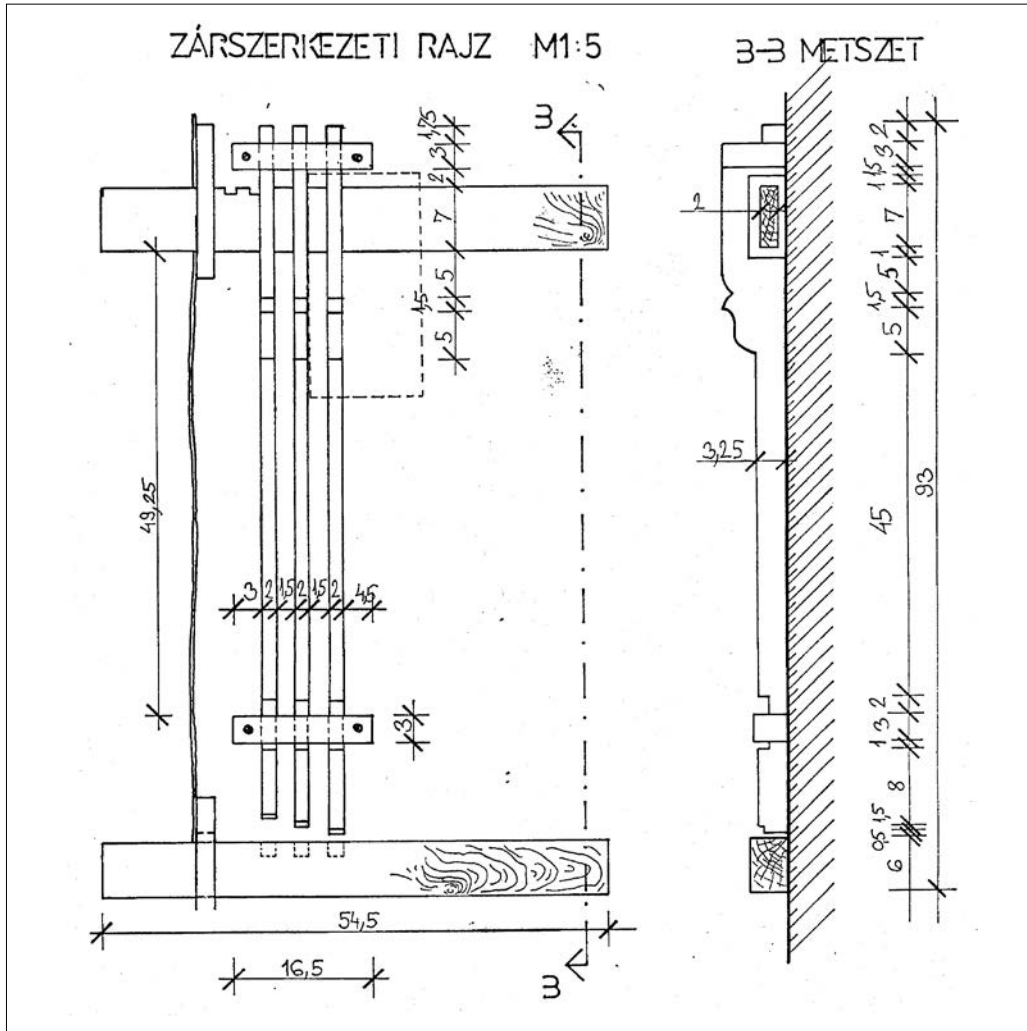

15. Pince bejáratú ajtó felmérése, belső oldal

4. Kicsit megütögetjük a zárat, megmozgatjuk az ajtót, hogy a 2. (rejtett) szöveget ki tudjuk húzni.

5. Elhúzzuk a felső reteszt.

6. Kivesszük a 3. szöveget.

7. Elhúzzuk az alsó reteszt.

8. Kinyitjuk az ajtót.

9. A zárási folyamat a nyitási fordítottja.

A reteszeket a vasvilla fogából hajlított reteszelhúzóval, Szabó Béla szóhasználatára szerint: „huncutsággal” húzzuk el. Egy-egy

kis lyukon, a reteszek fölött az ajtón keresztül bedugjuk ezt a segédeszközt, amely beleakad az ajtó belső felén található felső, ill. alsó reteszen lévő szögbe. Így tudjuk a reteszt elhúzni, az ajtót kinyitni. A rejtett szögek valamikor teljesen beleilleszkedhetnek az ajtón lévő szögek sorába, mára a nyitás-záráshoz tartozó mozgás következtében kicsit kikopott a környezetük. A zárat a tulajdonos elmondása szerint még soha nem kellett javítani. Albert Antal pincéjének ajtaján található zárszerke-



zet kinézetre és valószínűleg szerkezetileg is és nyitása tekintetében is teljesen megegyezik a Szabó Béla pincéjének bejáratán található zár nyitási folyamatával.

Bortároló ajtaja

Ez lényegesen egyszerűbb, kézzel mozgatható egyreteszű rejtett szöges biztosítással nem rendelkező szerkezet. Ne felejtjük el azonban a védettebb elhelyezkedést. Csak az tudott ennek az ajtónak a nyitásával próbálkozni, aki már a bejáratú ajtón bejutott.

Részei

- zárszekrény
(benne a három lamella)
- retesz (rigli)
- kulcs

A kulcs fontos kiegészítője egy madzaghurok. Ezt a kézfejre kell húzni, mielőtt kezünkben a kulccsal benyúlunk a tok mellett kialakított lyukon a pince belsejébe. Ezzel elkerülhetjük azt, hogy a kulcs esetleg kiesik a kezünkből. Szabó Béla megemléltette, hogy egyszer vélet-

lenül az egyik családtagja beejtette a kulcsot a pince belsejébe, amit csak nagy nehézségek árán sikerült kihalásznia, de ebben is segítségére volt a kulcsra rákötött madzaghurok.

Nyitási folyamat

1. A reteszlyukon keresztül a kulccsal a kezünkben benyúlunk a pince belsejébe (ugyanis a zár kívülről nem láthatóan az ajtó belső oldalán található).
2. A zárba behelyezzük a kulcsot, és elfordítjuk 90 fokkal, ekkor felemelkednek a lamellák, (a zárszekrény közvetlenül a retesz fölött van) a retesz mozgathatóvá válik.
3. Elhúzzuk a reteszt.
4. Az ajtó zárása a nyitás sorrendjének fordítottja.

Különbség, hogy az ajtót nem fa gombbal, hanem egy kovácsoltvas fogantyúval húzzuk be.

A reteszek mindkét ajtónál a fa hevederekben tudnak elmozdulni.

A nem nyíló szárnyak rögzítése szintén mindkét ajtó esetén a szárny alsó és felső részén laposvasak és fa ékek tokhoz hevederezésével történik.



17. Bortároló ajtaja a préselőhelyiség felől



18. A bortároló ajtaja belülről, a kulcs a zárban, a lamellák felemelt állapotban, a retesz elhúzható



19. A bortároló ajtaja belülről, a kulcs a zárban, a lamellák felemelt állapotban a retesz elhúzva

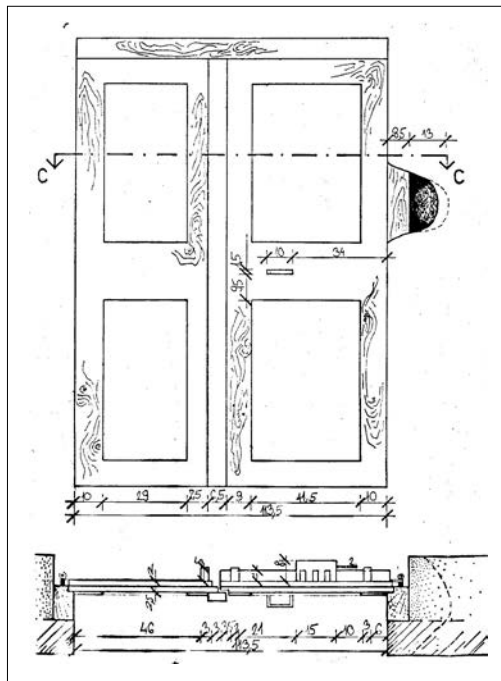

20. A bortároló ajtaja

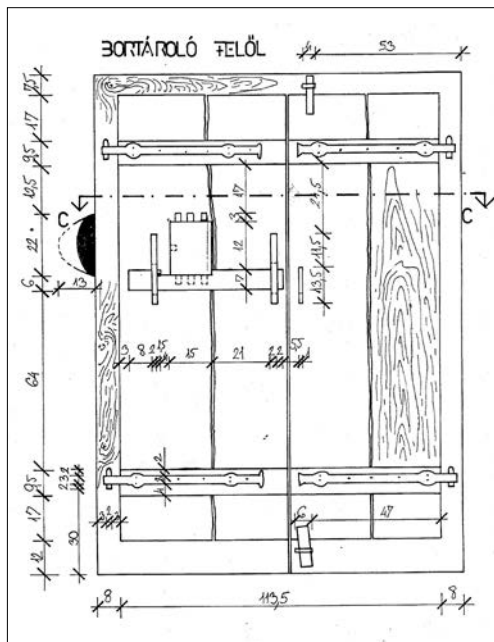

21. Fazárás ajtó belülről, a heveder elhúzva

Összegzés

A zárszerkezetek megtalálása felmérése a tudomány és a technikatörténet számára jelent fontos eredményeket. Valószínűleg több fazár is lehetett a szőlőhegyen. Nagy élmény volt részt venni a diákoknak ezekben a táborokban. Reméljük, hogy később gyakorló tervezőként, kivitelezőként is fel tudják használni azokat a felmérések során megismert letisztult szerkesztési elveket, amelyekkel az egyszerű parasztemberek az őket körülvevő tárgyakat, házaikat, környezetüket kialakították.

Azóta is élő a kapcsolat a település lakóival. Több közös rendezvényünk is volt. A legjelentősebb a szőlőhegy alapításának 200. évfordulójára szervezett rendezvénysorozat. Ennek keretében, az önkormányzat, a szőlősgazdák, az iskola nevelői és tanulói részvételével mutattuk be a szőlőhegyi épületeket, azok építését és a szőlőművelés sajátosságait.

A tapasztalatom szerint ezzel a település ar-

culatának megőrzésében is sokat segítettünk megerősítve, hogy ezek a védendő épületek másnak is értéket jelentenek.

Irodalomjegyzék

- AUMÜLLER, STEPHAN – Makkos Fazárak Burgenlandban. SAVARIA 5-6. kötet. A Vas Megyei Múzeumok Értesítője 1971-1972, Szombathely 1975
- BARABÁS Jenő – GILYÉN Nándor (1979) *Vezérfonal népi építészetünk kutatásához*. Műszaki Könyvkiadó, Budapest
- CSERI Miklós. - PERGER Gyula. (szerk.) *A Kisalföld népi építésze* (a Győrött 1993. május 24-25-én megrendezett konferencia anyaga). Szentendre: Szabadtéri Néprajzi Múzeum; Győr: Xantus János Múzeum, 1994.
- SZÁSZ János – SZIGETVÁRI János (1976) *Népi építészetünk nyomában*. Corvina, Budapest 1976
Fényképek: Kottmayer Tibor, Józsa Tamás
Felmérési rajzok: Molnár Gergely, Sirhán Tamás





A vidékturizmus alföldi sajátosságainak megjelenése a turisztikai témájú weboldalakon

Gulyás Péter

A turizmus mára a világ egyik vezető és legdinamikusabban fejlődő ágazatává vált Multiszektorális kapcsolódásai révén a földrajzi környezet valamennyi elemével kölcsönkapcsolatban áll. Noha jellegénél fogva inkább városias jelenség, az utóbbi évtizedekben egyre nagyobb jelentőségre tett szert az átalakuló vidéki térségekben is. Napjainkra a posztmodern fejlődési szakaszba jutott vidéki területeken már nem csak az alapanyag termelés jellemző, hanem sokkal inkább az új vidéki funkciók, közte a lakó-, a táji és turisztikai funkciók megerősödése. Számos, tőlünk nyugatra fekvő országban a „vidékgazdaságok” meghatározó ágazatává és a vidékfejlesztés egyik kulcstényezőjévé vált a belső erőforrások fenntartható hasznosítására épülő turizmus.

A vidéki területek turizmusának meghatározására Európában nincs egységes definíció, sőt még a jelenség elnevezésére is sokféle változatot találhatunk a szakirodalomban. A rural-, agri-, agro-, farm-, zöld-, szelíd és lágy turizmus elnevezés sokszor szinonimaként egyaránt felbukkan a vidéki környezetben, a helyi erőforrásokra alapozott turizmus kapcsán (KOVÁCS 2003, MIKLAY F.-NÉ 2007). A legátfogóbb kutatói meghatározását Jansen-Verbeke fogalmazta meg. Értelmezésében a

urális turizmus fogalmkörébe tartozónak vélt minden olyan turizmusfajtát, amely „vidéken található” (JANSEN-VERBEKE 1990). Hasonló vélekedett Lane is, azonban további kiegészítéseket tett a fogalom tartalmával kapcsolatban. Meglátása szerint a vidéki területek turizmusa korunkban nem mentes a „városias” befolyásoltság alól, a vidéki terek rendkívüli változatossága azok turizmusában is tükröződik, s a rurális turisztikai termékek egyedisége magában a terület vidékiségeiben rejlik (LANE 1994). Konceptiójában a turizmusfajtákat a kontinuum elméletet logikáját felhasználva vidéki, köztes és városi típusokba sorolta, továbbá megállapította, hogy nem különülnek el élesen egymástól, illetve mindhárom típus előfordulhat vidéki terekben is. Ezen sajátosságok az Alföld turizmusa kapcsán is felismerhetők.

Az Alföld a térségtipizálások alapján összességében vidéki területnek tekinthető, melyben néhány városias jegyeket mutató térség is megtalálható. Ennek megfelelően a térség turizmusa értelmezhető Lane koncepciója mentén, s nevezhetjük azt erőteljes vidéki jegyei alapján alföldi „vidékturizmusnak”.

Elemző munkám keretében az Alföld vidékturizmusát interneten történő megjelenéseinek tartalmi és minőségi jellemzői



alapján vizsgáltam meg és értékeltem. Arra kerestem a választ, hogy megjelennek-e, s ha igen hogyan a vidékturizmus sajátos jegyei, speciális alföldi szolgáltatások és a vidékiség a turizmust működtető szakmai szereplők internetes kommunikációjában, illetve milyen a honlapok minősége, és közvetítik-e az Alföld turizmusára jellemző sajátosságokat a felhasználó felé? Emellett módomban nyílt arra is, hogy a kínált szolgáltatások jellegét, vidéki és alföldi vonásait alaposan elemezzem.

Noha az Alföld turizmusa mennyiségi és minőségi tekintetben is jelentős fejlődésen ment keresztül az utóbbi bő két évtizedben, számos megoldásra váró problémával küzd, melyeket csak alapos kutatásokkal megalapozva lehetne megoldani. E téma relevanciájához képest kevés földrajzi szempontú tudományos kutatás látott napvilágot az elmúlt évtizedekben az Alföld turizmusáról. Ezek közül a legjelentősebbek és legátfogóbbak az Alföld kutatási programok részeként, Csordás László vezetésével készültek még az 1990-es években (CSORDÁS 1992, CSORDÁS 1999). Szintén fontos mérföldkövet jelentettek Hanusz Árpád falusi turizmusra, Szabolcs-Szatmár-Bereg megye turizmusára és a Turisztikai Desztináció Menedzsment Szervezetek működésére vonatkozó kutatásai (HANUSZ-PRISTYÁK 2007, HANUSZ 2009).

Módszerek

Korunkban a kommunikáció és az információáramlás fő eszközévé az internet vált, különösen igaz ez a turisztikai szektorra, ahol az utazási döntések meghozatalában egyre nő a világhálón gyűjtött információk szerepe. Napjainkra a „hagyományos” internetes tartalmak (pl. weblapok) mellett a Web 2.0 (social media) is egyre fontosabb szerepet tölt be az információk közvetítésében. Jelentős tartalmi különbség van azonban az internetes megjelenések két generációja között. Míg a weblapok/honlapok esetén annak tulajdonosa (mű-

ködtetője) közöl információt magáról, addig a közösségi médiában maguk a felhasználók alakítanak ki és osztanak meg tartalmakat.

Kutatásaim során a tartalomelemzés módszerét alkalmazva az alföldi turisztikai szektort működtető szakmai szereplők honlapjainak elemzését végeztem el, mivel a vizsgálati szempontjaimhoz szükséges információk ezen „hagyományos” internetes megjelenéseken érhetők el. A közösségi médiában közzétett tartalmak egyrészt céljaim eléréséhez kevésbé releváns információkkal szolgálnak, másrészt jelentős szubjektív tényezőket is tartalmaznak, így azok elemzésétől eltekintettem.

Összesen 294 alföldi turisztikai szolgáltató (123 falusi szálláshely, 46 egyéb szálláshely, 69 kereskedelmi szálláshely) és 58 egyéb turisztikai programszervező szolgáltató (pl. fürdő, lovas tanya, csárda, programszervező, kikötő) honlapját tekintettem át, továbbá a vizsgált 70 járás térségi szintű interneten történő megjelenését vizsgáltam meg az alábbi szempontok mentén.

Szálláshelyek és egyéb szolgáltatók, programszervezők esetén:

- A kínált szolgáltatások egyedisége, vidékisége „alföldisége”
 - Az objektum külső megjelenése, speciális alföldi építészeti jegyek megjelenése
 - Együttműködés más szolgáltatókkal
 - A honlapon közölt információk frissessége
 - Összbenyomás a honlapról: földrajzi jellegű tartalom, tetszetősség, ötletesség, rendezettség
- Turisztikai desztinációkat bemutató megjelenések esetén:
- A kínált szolgáltatások egyedisége, vidékisége „alföldi jellege”
 - A honlap komplexitása: a térség kínálatának komplex bemutatása
 - Konkrét csomagajánlatok szerepeltetése
 - A honlapon közölt információk frissessége



• Összbenyomás a honlapról: földrajzi tartalom, tetszetősség, ötletesség, rendezettség

A honlapokat ezen szempontok szerint 10-es skálán pontoztam, majd objektumonként és szolgáltatói típusonként összesítettem a kapott értékeket.

Vizsgálataimat a hat alföldi megyére (Bács-Kiskun, Békés, Csongrád, Jász-Nagykun-Szolnok, Hajdú-Bihar és Szabolcs-Szatmár-Bereg megye), és további 11 alföldi járásra (Pest megyéből: ceglédi, dabasi, monori, nagykátai, nagykőrösi, ráckevei járás; Heves megyéből: füzesabonyi és hevesi járás; Borsod-Abaúj-Zemplén megyéből: mezőcsáti, mezőkövesdi és tiszaujvárosi járás), összesen 70 járásra vonatkozóan végeztem.

A Microsoft Excel programmal rögzített pontszámokat SPSS Statistics szoftverrel rendeztem és értékeltem ki. Az eredmények szemléletesebb bemutatására térinformatikai módszerekkel, az ArcGIS/ArcMAP 10.2 szoftver segítségével tematikus térképet készítettem, melyhez felhasználtam az Országos Területfejlesztési és Területrendezési Információs Rendszerben (TeIR) elérhető turisztikai adatokat is.

Eredmények

Az eredmények részletes bemutatása előtt érdemes górcső alá venni, hogy egyáltalán milyen arányban van jelen az alföldi turisztikai szektor Interneten saját, önálló honlappal. A szolgáltatói adatbázisok áttekintése nyomán megállapítható, hogy napjainkban egyáltalán nem teljes körű a vizsgálatba bevont célcsoportok világhálón való jelenléte, és szolgáltatói csoportok esetén is vannak eltérések. A FATOSZ adatai szerint a falusi szálláshelyeknek országosan mindössze 55%-a, az Alföldön pedig csak 45%-a működött önálló weboldalt. A social media-ban (a Facebook-on) való jelenlétük becslésem szerint ettől némileg elmarad, országosan 35-40%-os, alföldi szinten 30%-nyi. Az egyéb

szálláshelyek (korábban magánszálláshelyek) önálló internetes megjelenési aránya alulmúlja a falusi szálláshelyekét. A különböző szálláshely foglalására alkalmas weboldalakon és a közösségi médiában való megjelenésük viszont erőteljesebb. Az interneten való jelenlét ezen formái akár hatékonyan szolgálhatják a szállásférőhelyek értékesítését, azonban - főleg a szállásfoglalásra specializálódott weboldalak esetén - meglehetősen limitált és sablonos felületet biztosítanak, ami pont az egyediség, a vidékies elemek és az alföldiség bemutatását gátolja. Az egyedi kínálati elemek, a speciális szolgáltatások megismertetéséhez mindenképpen szükséges egy gazdagon illusztrált, ötletes, mindig naprakész, grafikai megoldásaiban is a vidékiséget és az alföldiséget tükröző honlap. Emellett persze az Interneten való jelenlét már említett többi formája is segítheti a kínált szolgáltatások megismertetését és értékesítését.

A turisztikai szektort működtető szereplők honlapjainak jellemzői

Egy-egy turisztikai vállalkozás vagy objektum méretének növekedésével egyre jellemzőbb az interneten történő megjelenés valamely fentebb említett formája. A rendszerint cégek által üzemeltetett kereskedelmi szálláshelyek esetén az általában egyéni vállalkozóként vagy magánszemélyként működtetett falusi és egyéb szállásokat jóval meghaladó, közel teljes körű a világhálón történő jelenlét. E két nagy csoport között helyezkedik el az egyéb turisztikai szolgáltatók, programszervezők köre.

A weboldalak áttekintése során az egyik legfontosabb szempont a turisztikai szektor szereplői által kínált szolgáltatások egyediségének, vidékiségének és „alföldiségének” vizsgálata volt, melyet a turisztikai szereplők főbb csoportjai szerint mutatok be. Ezt a feldolgozási módot a további szempontok értékelése során is követem.



A mintában legnagyobb hányadot képviselő falusi szállásadók által kínált szolgáltatások e szempont szerint meglehetősen heterogének. Fellelhetők kifejezetten autentikus környezetben elérhető, a táj adottságaiból és hagyományaiból táplálkozó kínálati elemek, de előfordulnak kifejezetten e térséghez nem köthető szolgáltatások is (pl. falusi szálláshelyeken jacuzzi, szauna, úszómedence). A vizsgált szálláshelyek negyede ért el maximális 10-es pontszámot e kritérium szerint, ugyanakkor a nagy többség átlagos értéket kapott, és a webes tartomelemzés során bebizonyosodott, hogy szálláshely mellé általában kevés vagy kis hozzáadott értékű szolgáltatást kínálnak a szállásadók. A jövőben jó lenne, ha ebben érezhető változás történe, hiszen a vendég a szabadidő tartalmas, élményt kínáló eltöltésére alkalmas programokat is elvárja. Szerencsés módon kevés (5% alatti) a kirívóan gyenge, tájidegen szolgáltatásokat kínáló falusi szállásadó, azonban a honlappal nem rendelkezőket is beleszámítva arányuk minden bizonnyal magasabb.

Az általában városiasabb településeken jellemző „egyéb” szálláshelyeknél is – az előzetesen várthoz képest - magas „vidékiesség faktor” adódott. Ennek oka lehet egyfelől, hogy ezen csoportnál is keverednek a városias és vidékies szolgáltatási elemek, másfelől a 2009-es jogszabályi és adatgyűjtési szabályok változása miatt ezen szállásadói csoport jelentős része korábban falusi szállásadó volt, de az adminisztratív szabályok változása miatt átkerült ebbe a kategóriába.

Az alföldi kereskedelmi szálláshelyeknél is viszonylag magas érték adódott e szempont szerint, ami több tényező miatt alakulhat ki. A kereskedelmi szálláshelyek csoportja eleve heterogén, hiszen a szállodák mellett ide tartoznak a panziók, kempingek és üdülőházak is, melyek jellegüknél fogva – mint ez esetben is - kifejezetten vidékiesek is lehetnek. Másfelől, ha az adott szálláshely vidékies településen (térben) található, az kihat a

szolgáltatásaira, megjelenésére is, és ezáltal rurális jellege erősödik. Mindezek mellett mintában viszonylag kevés számú alföldi nagyvárosi hotel szerepelt, így a vidékiségre kapott pontszám relatíve magas maradhatott.

Feltűnő volt valamennyi szállástípusnál, de különösen a kereskedelmi szálláshelyeknél a fürdőkre épülő egészségturizmus nagyon markáns megjelenése a kínált szolgáltatások között. A fürdővel rendelkező településeken lévő szálláshelyek egyértelműen erre építik szolgáltatási palettájukat, sőt a legismertebb fürdővárosokban szinte kizárólagosan ez a fő kínálati elem, más programlehetőségek csak kiegészítő jellegűek.

Az egyéb turisztikai szolgáltatók (fürdők, lovas tanyák, kikötők, csárdák, látogatóközpontok) vidékiségére kapott viszonylag magas pontszámok nem meglepőek annak tükrében, hogy ez a csoport kifejezetten a táj belső adottságaira épít, azokból alakítja ki és kínálja attrakcióit a vendégeknek.

A szolgáltatások (és a szolgáltatók) vidékiségének településtípusonkénti vizsgálata összevethető a Bernard Lane által kidolgozott „Rurális turizmus” koncepcióval. A legkisebb (5000 fő alatti) településeken elérhető szolgáltatók több mint 50%-a átlag feletti vidékiességi pontszámot kapott. Nem sokkal alacsonyabb (45%-os) értéket értek el ugyanilyen vonatkozásban az 5-45 ezer fős kis- és középvárosok) turisztikai szereplői, sőt még az alföldi nagyvárosokban (45 ezer fő felett) működő szolgáltatók vidékiességi faktora is 30% feletti. Jelentős mértékű tehát a keveredés, amint az Lane koncepciója alapján feltételezhető volt, és primer kutatásom eredményeiből is leszűrhető.

Építészeti sajátosságait tekintve a legalacsonyabb átlagos érték - meglepő módon - a falusi szálláshelyeknél adódott. Ez leginkább abból adódott, hogy köztük igen magas azok aránya, amelyek modern kialakításúak. Ez annak is köszönhető, hogy az elmúlt 5-6 évben, jórészt Európai Unió támogatásból jelentős számú falusi szálláshely épült vagy újult meg.



Gyakran találhatunk köztük „klasszikus” családi házakat („kockaház”), modern vízparti nyaralókat, melyek csekély építészeti értéket képviselnek. S kevés az igazán autentikus falusi vendégház. Leginkább Beregben, a Kiskunságban Bugac környékén és elszórtan néhány, egykori tanyából kialakított szállás tartozik e csoportba.

Az egyéb és a kereskedelmi szálláshelyek vártnál magasabb értéke abból is adódhatott, hogy az adott településhez, térhez viszonyítottam építészeti sajátosságait (ugyanígy történt a falusi szálláshelyek esetén is). Ha tehát egy adott szálláshely a körülvevő térbe beleillett, magán viselte a település jellegéből (pl. kisváros) adódó jegyeket, viszonylag magas pontszámot kaphatott. Az egyéb szolgáltatók építészeti jegyeiket illetően általában illeszkednek környezetükhöz, persze ez esetben is vannak kivételek (pl. modern fürdő).

A honlapok vizsgálata a turisztikai szektoron belüli együttműködések tekintetében is információkkal szolgál. A falusi és a kereskedelmi szálláshelyeknél jellemző leginkább a kooperáció, egymás szolgáltatásaink bevonása a saját kínálati palettába, csomagajánlatok kidolgozása, egymás kölcsönös ajánlása. Ahogy azt a kérdőíves felmérés eredményei is mutatták, az egyéb szálláshelyek legtöbbször csak elszállásolási lehetőséget kínálnak, a szabadidő eltöltésére alkalmas programokat nem vagy nagyon kevés esetben. Honlapjaik is hasonló képet mutatnak, programlehetőségeket nem vagy csak felsorolásszerűen jelenítenek meg. Az egyéb szolgáltatók esetén kapott igen alacsony érték elgondolkodtató, további részletesebb vizsgálatot igényel, hiszen együttműködésük kulcsfontosságú az egész ágazat szempontjából.

A naprakészen tartott honlap alapvető elvárás a turisztikai szektorban is. Akkor várható vendég, ha friss információkat kaphat az interneten keresztül. A szolgáltató mérete, humán kapacitásai ez esetben is meghatározóak. A kereskedelmi szálláshelyek előnye e

téren szignifikánsan kimutatható, messze az átlag feletti honlapjaik aktualizáltsága. Sajnos a falusi és egyéb szolgáltatók esetén valószínűsíthetően a humán és pénzügyi erőforrások szűkössége miatt inkább átlagos szintet képviselnek, míg az egyéb szálláshelyek weboldalai ezen szinttől is elmaradnak. Pedig jóval ésszerűbb lenne a saját honlapon történő kommunikációt erősíteni és naprakésszé tenni, mint egyes gyenge eredményeket produkáló szállásértékesítést végző honlapokon hirdetni vagy más formában megjeleníteni. Ráadásul ma már valamennyi internetes megjelenés alapját jelenti egy korrekt saját weboldal.

A honlapoktól alkotott összkép az ötletes kialakítást, a tetszetős kivitelezést, a szöveges és képi elemek harmóniáját foglalta össze. Itt került értékelésre az önálló domain név megléte vagy hiánya. A vizsgált weboldalak mindezeket együttesen vizsgálva nagyon széles skálán mozognak. A legegyszerűbb, néhány menüpontból álló honlaptól az ötletes, tartalmas, harmonikus kialakítású dinamikus oldalig minden típus előfordul. A viszonylagosság elvét ez esetben is alkalmaztam, azaz a kisebb szálláshelyek és szolgáltatók esetén egy korrekt, harmonikus kialakítású, kellő információmenyiséggel rendelkező weboldal jó szolgálhatja az interneten való hatékony megjelenést, míg pl. egy nagyobb szállodánál elvárható a dinamikus, közvetlen foglalási lehetőséget kínáló honlap. Némileg ez is közrejátszhatott a falusi szálláshelyek többi kategóriához képest magasabb átlagos pontszámának kialakulásában, de egyáltalán nem elsődlegesen. Sokkal inkább a más szolgáltatói csoportokhoz képest arányaiban több ötletes tartalom, a vidékiséget tükröző desing és a harmonikus megjelenés miatt alakult így értékelésük.

Turisztikai desztinációkat bemutató honlapok jellemzői

A turisztikai internetes tartalmak vizsgálata során nem csak az egyes szolgálta-



1. táblázat

A honlapok átlagos pontszámai főbb szolgáltatói típusonként (pont)

	Vidékiség, „alföldiség”	Építészeti jegyek	Együtt- működés	Honlap aktualitása	Összkép	Összesen
Falusi szálláshelyek	7,77	5,77	6,63	7,68	7,11	34,96
Egyéb szálláshelyek	7,09	5,82	6,56	7,55	6,64	33,66
Kereskedelmi szálláshelyek	6,82	5,84	6,16	8,04	6,96	33,76
Egyéb turisztikai szolgáltatók	7,21	5,94	4,85	7,01	6,98	31,99

Forrás: saját adatgyűjtés és szerkesztés

2. táblázat

A szolgáltatói honlapok összpontszámainak megoszlása kategóriák szerint (%)

	1-10 pont	11-25 pont	26-35 pont	36-45 pont	46-50 pont	Összesen
Falusi szálláshelyek	0,80%	18,70%	30,90%	30,10%	19,50%	100%
Egyéb szálláshelyek	0%	17,40%	37,00%	37,00%	8,70%	100%
Kereskedelmi szálláshelyek	1,40%	11,60%	42,00%	34,80%	10,10%	100%
Egyéb turisztikai szolgáltatók	0%	12,50%	46,40%	32,10%	8,90%	100%
Összesen	0,70%	15,70%	37,40%	32,70%	13,60%	100%

Forrás: saját adatgyűjtés és szerkesztés

tók, hanem a különböző területi egységek, desztinációk világhálón történő megjelenései is érdemben hatással vannak a szektor működésére, optimális esetben jelentősen segíthetik azt. A járási szintű vizsgálat - korábbi vizsgálataimhoz hasonlóan - ez esetben is kézenfekvő, hiszen azok sok esetben a turizmus egy-egy szűkebb régióját, célterületét is jelentik.

A térségi szemléletű honlapok fenntartói, üzemeltetői változatos képet mutatnak. Nyolc esetben Turisztikai Desztináció Menedzsment Szervezet (TDM) által üzemeltetett önálló honlap; öt térségben a TDM vagy a központi város által üzemeltetett, általában a honlap aldomain-jeként működő a weboldal; további öt területen a Tourinform Iroda, egy turisztikai egyesület, vagy a Művelődési Ház által üzemeltetett, önálló honlap fordult elő. Ezek a

tulajdoni és üzemeltetési formák kellően részletes, önálló arculattal rendelkező megjelenési lehetőséget biztosítanak a turisztikai ágazat számára. Ettől jóval szerényebb bemutatásra ad módot a leggyakrabban alkalmazott módszer (36 térség esetén), amikor a centrumtelepülés honlapján almenüként jelent meg a turisztikai kínálat. Sajnos a vizsgált 70 járás ötödéről semmilyen turisztikai információ nem érhető el a világhálón vagy azért, mert az imént említett lehetőségek egyikét sem alkalmazták, vagy pedig egyszerűen üres volt a „Turizmus” almenü. Meg kell azonban jegyezni, hogy ezen térségek általában nagyon szerény vonzerőkkel rendelkeznek, és mint arra a statisztikai adatok elemzését bemutató fejezetben rámutattam a vendégforgalom is minimális. Nyilván ez is közrejátszik abban, hogy nem fordítanak gondot internetes meg-



jelenés kialakítására. Ugyanakkor ez még mindig a legolcsóbb módja lenne meglévő (szerény) attrakcióik bemutatásának.

Az értékelhetőség és az összehasonlíthatóság végett a térségi weboldalakat a korábban jelzett szempontok szerint pontoztam, majd kategóriákba soroltam. Az elérhető maximális pontszám ($5 \cdot 10 = 50$ pont) felét el nem érő honlapok a gyengének minősíthetők, a 26-35 pontot elérték közepesek, a 36-45 pontot szerettek a „Jó”, a 46 pont felett teljesítőket a „Nagyon jó” kategóriába kerütek.

Az eredmények alapján kapcsolat mutatható ki a professzionális térségi/helyi turisztikai honlap és a regisztrált TDM szervezetek megléte között. Ahol TDM szervezet működik az Alföldön, ott többségében jó minőségű, információgazdag honlap szolgálja a szektor minél hatékonyabb működését. Ez több tényező együttes hatásaként magyarázható. Egyrészt a TDM-ek a helyi és térségi együttműködés magasabb szintjét jelentik, és általában ott működnek, ahol a vendégforgalom elér egy olyan kritikus szintet, amely révén a turisztikai ágazat jelentős szerepet tölt be a térség/település gazdaságában. Ezek együttesen szinte megkövetelik a korszerű turistatájékoztató elengedhetetlen eszközül szolgáló

honlap kifejlesztését, megjelenést. Másrészt pénzügyi forrásaik is jóval bővebbek, amit EU-s forrásokkal is meg tudtak toldani a 2007-2013-as fejlesztési ciklusban. Ezekből a szervezet- és infrastrukturális fejlesztések mellett informatikai fejlesztésekre is jelentős összegeket költhettek, aminek eredménye meg is mutatkozik Internetes megjelenésekben. Tartalmukat és a kínált szolgáltatások jellege vegyes; vidékies, köztes és városias szolgáltatásokat egyaránt kínálnak.

A regisztrált TDM szervezet megléte nem jelenti törvényszerűen, hogy kimagasló webes tartalom érhető el egy adott területről, hiszen akad arra is példa (pl. Kalocsa), ahol működik TDM szervezet, de önálló turisztikai információs portál nincs, csak a központi város honlapján juthatunk némi információról a város nevezetességeit és szálláshelyeit illetően. Olyan is előfordul, hogy ugyan nincs TDM szervezet, mégis felismerték a világhálón való jelenlét pótolhatatlan szerepét, és nagyon korrekt, térségi szemléletű honlapot működtetnek (Fehérgyarmat és környéke).

Az egyéb szervezetek által működtetett és önállóan avagy a központi város honlapján lévő turisztikai tartalmak kevésbé átfogók és kidolgozottak. A turisztikailag frekvenciált

3. táblázat

A desztinációk honlapjai* kategóriák szerint (db)

	Gyenge honlap	Közepes honlap	Jó honlap	Nagyon jó honlap	Összesen
	(1-25 pont)	(26-35 pont)	(36-45 pont)	(46-50 pont)	
TDM által üzemeltetett önálló honlap	0	0	0	8	8
TDM vagy város által üzemeltetett aldomain	0	3	1	1	5
Tourinform Iroda vagy egyéb fenntartó által üzemeltetett honlap	2	2	1	0	5
Központi város honlapján almenü	19	13	4	1	37
Összesen	21	18	6	10	55

Forrás: Internet, saját adatgyűjtés és szerkesztés

*Megjegyzés.: Nincs honlap 15 térségben.

település honlapjához kapcsolódó aldomain jó megoldás lehet, ha a tartalma eléri a kívánatos szintet, hiszen így két tartalom szorosan összekapcsolódik, a városról információt kereső felhasználó viszonylag egyszerűen juthat turisztikai információkhoz is. A megvizsgált alföldi példák (pl. Mórahalom, Kiskunhalas, Makó, Ráckeve térsége) többsége a pontszámok alapján közepes vagy jó minősítést kaptak. Némileg kedvezőtlenebb a kép a civil szervezetek, Művelődési Házak és egyéb fenntartók által működtetett 5 honlap esetén, s a potenciális felhasználók (turisták) elérése is nehézkes lehet. Az Interneten településekről és térségekről elérhető tartalmak nagy többsé-

ge a központi vagy turisztikailag frekventált város honlapjának almenüjeként lelhető fel. Ez a megjelenési mód jelentősen korlátozza a közzétehető információmennyiséget, ugyan akkor azok elérése a központi honlapon történő elhelyezéssel könnyebb a felhasználó számára. Zömmel alacsony vendégforgalmat produkáló területek (néhány példaként Jászberény, Mezőtúr, Berettyóújfalu, Csongrád), alkalmazzák ezt a módszert, de meglepő módon a Dél-Alföld egyik turisztikai centruma, Kecskemét is ezzel a megoldással él. (Korábban működött önálló, turisztikai információkat közlő honlap a városról, de vizsgálataim idején nem volt elérhető.)

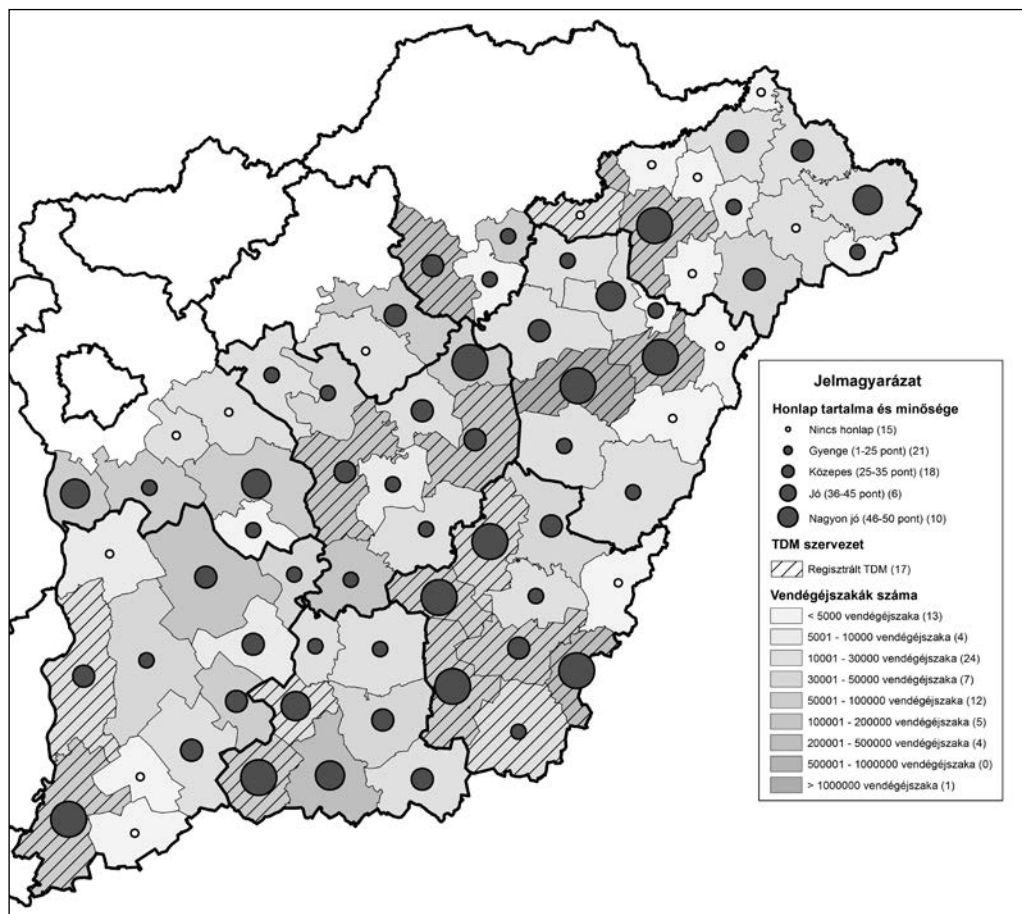



Térségi (desztinációs) honlapok minőségi kategóriái

Forrás:saját adatgyűjtés és szerkesztés, TeIR

Úgy vélem, hogy a szerényebb vonzerőkkel és adott pillanatban csekély vendégforgalommal rendelkező térségek számára is megkerülhetetlen és célszerű is turisztikai információk közlése az internet segítségével. Mint tartalomelemzéseim alátámasztották ezen térségekben is – ha kisebb számban is – de lehetnek olyan turisztikai szereplők, amelyek értékes szolgáltatásokat nyújtanak, s munkájukat a segíthetné az adott terület értékeit átfogóan bemutató internetes tartalom. Ahol pedig már valamilyen formában létezik ilyen weboldal, ott azok lehetőség szerint teljes körűvé tétele és folyamatos karbantartása, aktualizálása szükséges, ami szoros együttműködést kíván a szektor helyi szereplőivel. Látható tehát, hogy az együttműködés ezen aspektusa (a helyi szereplők és a térségi szint között) is fontos láncszeme az ágazat hatékony működésének.

Összefoglalás

Az alföldi turizmust működtető szolgáltatók és az azokat összefogó térségek honlapjainak vizsgálata nyomán a régió turizmusának vidékies vonásai megfigyelhetők valamilyen település és szolgáltatói típus esetén. Nyilvánvalóan ez legerőteljesebb a kisebb településeken működő egységek esetén. A szolgáltatások legnagyobb hányada azonban mindössze átlagos szintet ér el, minőségi fejlesztésük és még helyspecifikusabbá, „alföldiesebbé” tételük nagyban javítaná „eladhatóságukat”, s az adott turisztikai szolgáltató, sőt a térség versenyképességét is növelné. Az alföldi turizmus vidékies jegyei az internetes megjelenéseken egyértelműen felfedezhetők, de ez esetben is kívánatos lenne a minőség javítása, sőt első lépésként a turisztikai szereplők interneten történő hagyományos tartalmakkal (honlap) való jelenlétét is növelni kellene.

A világhálón lévő honlapok elemzésének eredményeiből az is kitűnt, hogy a szektor szereplői közötti és a magasabb területi (térségi) szinttel folytatott együttműködések intenzitása kívánivalót hagy maga után, azt mindenképpen javítani kellene. Mindezek együttesen járulhatnak hozzá az alföldi turizmus szektor hatékonyabb működéséhez és érzékelhető fejlődéséhez.

Irodalomjegyzék

- CSORDÁS L. (1992):** Az Alföld Turizmusa. Alföld I. kutatási program VIII. kötet. MTA Regionális Kutatások Központja. Kecskemét, 1992. p. 239.
- CSORDÁS L. (1999):** Változások az Alföld turizmusában. Alföld II. kutatási program. MTA Regionális Kutatások Központja. Kecskemét, 1999. p. 43.
- HANUSZ Á.-PRISTYÁK E. (2007):** A turizmus szerepe egy vidéki térség szerkezet és funkcióváltásában. In: Földrajzi Közlemények, 2007/3. szám. pp. 203-215.
- HANUSZ Á. (2009):** A területi turisztikai tervezés és a helyi TDM rendszerek kialakításának mozgástere a fehérgyarmati térségében. Turisztikai desztináció „desztinációs menedzsment”. Nyíregyháza, 2009. pp. 45-60.
- JANSEN-VERBEKE, M. (1990):** The Potentials of Rural Tourism and Agritourism in EEC, University of Nijmegen, Netherlands.
- KOVÁCS D. (2003):** Falusi és vidéki turizmus értelmezések a nemzetközi irodalomban. In: Kovács Dezső (szerk.) A falusi turizmus hagyományai. Mezőgazda Kiadó, Budapest. pp. 55-67.
- LANE B. (1994):** What is rural tourism? Journal of Sustainable Tourism. 1994/1-2. Special Issue: Rural Tourism and Sustainable Rural Development. pp. 7-21.
- MIKLAY F.-NÉ (szerk.) (2007):** Falusi turizmus tájékoztató. Falusi és Agroturizmus Országos Szövetsége 2007/1-2. p. 28.





A megújuló energiaforrásoktól a fenntartható versenyképességig

Farkas Ágnes

A XX. század második felében felgyorsultak a globalizációs folyamatok, amelyeknek egyaránt vannak előnyei és hátrányai. Törekedni kell arra, hogy az előnyökben rejlő lehetőségeket kiaknázzuk, ugyanakkor a lehető legjobban kiküszöböljük a hátrányokból származó veszélyforrásokat. A Föld országait elsősorban a környezeti tényezők veszélyeztetik. A szélsőséges időjárási elemek, a biodiverzitás csökkenése, a talajerózió, a globális felmelegedés és egyéb természeti hatások ellen nem képes minden ország védekezni. A Notre Dame Global Adaptation Index kiszámítása után számszerűen is jól látható, hogy az egyes országok milyen valószínűséggel képesek kezelni a fenyegető környezeti veszélyeket. Néhány ország besorolása az alábbiak szerint alakult:

- 30-39%: jellemzően Belső-Afrika (pl.: Csád, Kenya, Niger, Mali...)
- 40-49%: Irak, India, Kambodzsa, Bolívia,
- 50-59%: Románia, Szerbia, Brazília, Indonézia,
- 60-69%: Oroszország, Kína, Magyarország, Szaúd-Arábia,
- 70-79%: USA, Kanada, Egyesült Arab Emírségek, Németország,
- 80-89%: Grönland, Ausztrália, Anglia, Svédország, Norvégia, Dánia. (Piac & Profit, 2015)

Míg az elmaradottnak számító térségek országai (Belső-Afrika) lényegében ki vannak szolgáltatva a globalizáció káros következményeinek, addig a skandináv országok szinte biztosan képesek elhárítani a veszélyforrásokat.

A tanulmányban szám adatokkal szemléltetem, hogy az Európai Unió tagországai milyen mértékben károsítják a környezetüket. Bemutatom a fenntartható fejlődés modelljének alappilléreként tekintett megújuló energiaforrások jelenlegi helyzetét és alapvető tulajdonságait. Emellett rávilágítok arra, hogy a gyakorlat is alátámasztja-e a szakirodalom által ismertetett előnyöket; nevezetesen a versenyképességre vetített jótékony hatását, valamint az iskolázatlanok foglalkoztatását. Mindez pedig kiemelten fontos a vidék megtartó képességének szempontjából is.

Az ökológiai lábnyom, mint a környezeti tényezőket szimbolizáló indikátor

Az ökológiai lábnyomot 1996-ban Wackernage és Rees fejlesztette ki. Jelenleg a Global Footprint számítási metódusait alkalmazzák leginkább. Az ökológiai lábnyom megmutatja, hogy egy adott területen élő lakosok számára mekkora földterületre van szükség az életvitel fenntartásához.

Tudományos körökben leggyakrabban ezt a mutatót használják, mivel könnyen kommunikálható, illetve az alkalmazása által megoldást találhatunk a földhasználat dilemmáira. (Csutora, 2011)

Az országok életvitelének fenntartásához bizonyos nagyságú földterületre van szükség, amely általában messze túlszárnyalja a rendelkezésre álló terület nagyságát. Amennyiben e két adatból hányadost képzünk, megkapjuk, hogy ha minden ember úgy élne, ahogy ezen ország állampolgárai, hány Földre lenne szükségünk az igényeink kielégítésére.

Az EU28-on belül a legtöbb országnak lényegesen nagyobb területre van szüksége, mint amennyi rendelkezésre áll. Az integráció országai közül Belgium ökológiai lábnyoma a legnagyobb, ugyanakkor a finnek és a svédek életvitelének fenntarthatónak tekinthető. Hazánk összterülete 93.030 négyzetkilométer, de az ország lakosainak az általuk megszokott életszínvonal biztosításához 28 millió hektárra (vagyis 280 000 km²-re) van szükségük. E két számból képzett hányados 3,01, ami azt jelenti, ha minden ember a világon úgy élne, mint a magyarok a Föld valamivel több mint háromszorosára lenne szükség. Tehát háromszor

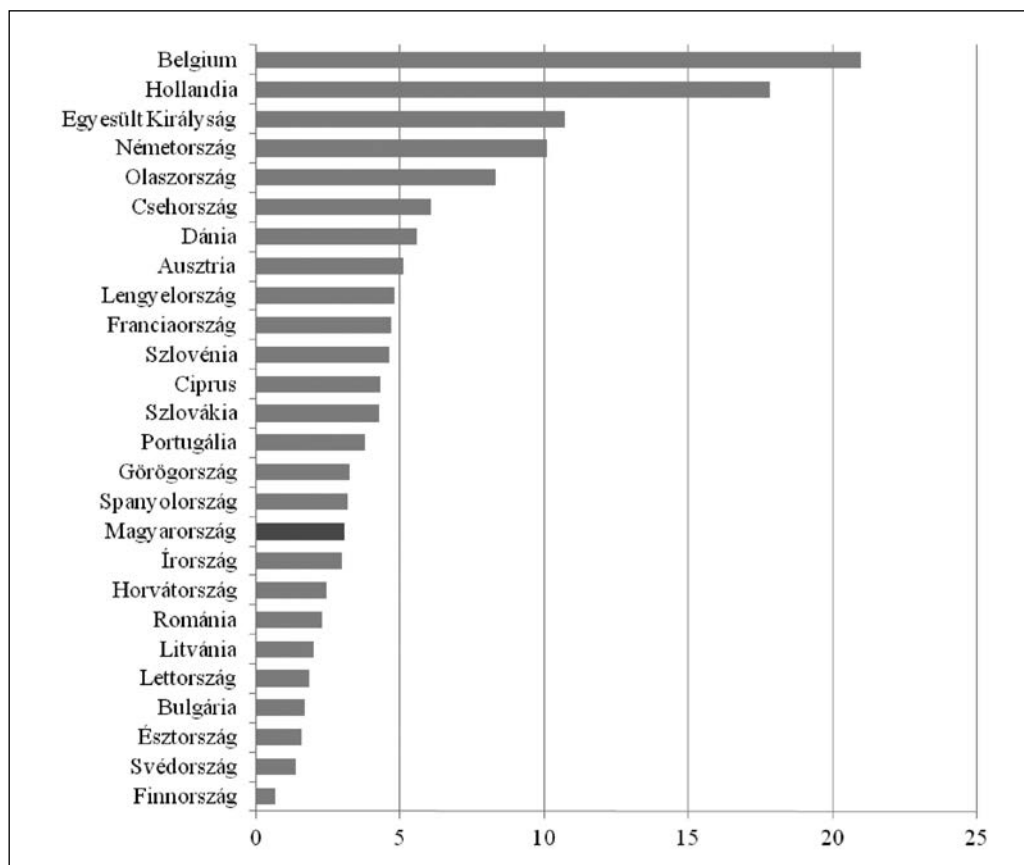

1. ábra

Az EU tagországainak ökológiai lábnyoma (2011)

Forrás: TOM-Agency [s. a.], One World – Nations Online [s. a.] alapján saját szerkesztés



annyi területre és erőforrásra, mint amennyi rendelkezésre áll ahhoz, hogy biztosítsuk a megszokott életszínvonalat. (1. ábra)

A megújuló energia szükségessége, jellege, előnyei és hátrányai

Az ökológiai lábnyom számszerű értékeléséből kiindulva el kell azon gondolkodnunk, mit tehetünk annak érdekében, hogy megóvjuk Földünket, illetve hogy az ökológiai szemléletben is fenntartható legyen a fejlődés. Richard Smalley, Nobel-díjas kémikus kuta-

tásában a gazdasági, társadalmi, technológiai és ideológiai kérdésekből felvázolta azokat, amelyek megoldása nélkül a többi probléma kezelése is lehetetlenné válik. Véleménye szerint az energiaellátás biztosítása a legfontosabb, azonban komoly kihívást jelent a víz-, az élelmiszer-ellátás és a természeti környezet megóvása is. (Dinya, 2010)

A legtöbb szakember egyetért abban, hogy a megújuló energiaforrások alkalmazása segíthet a környezeti problémák enyhítésében. 2013-ban az Európai Unió energiaszerkezetében 15%-ot képviselt a zöldenergia. Az in-

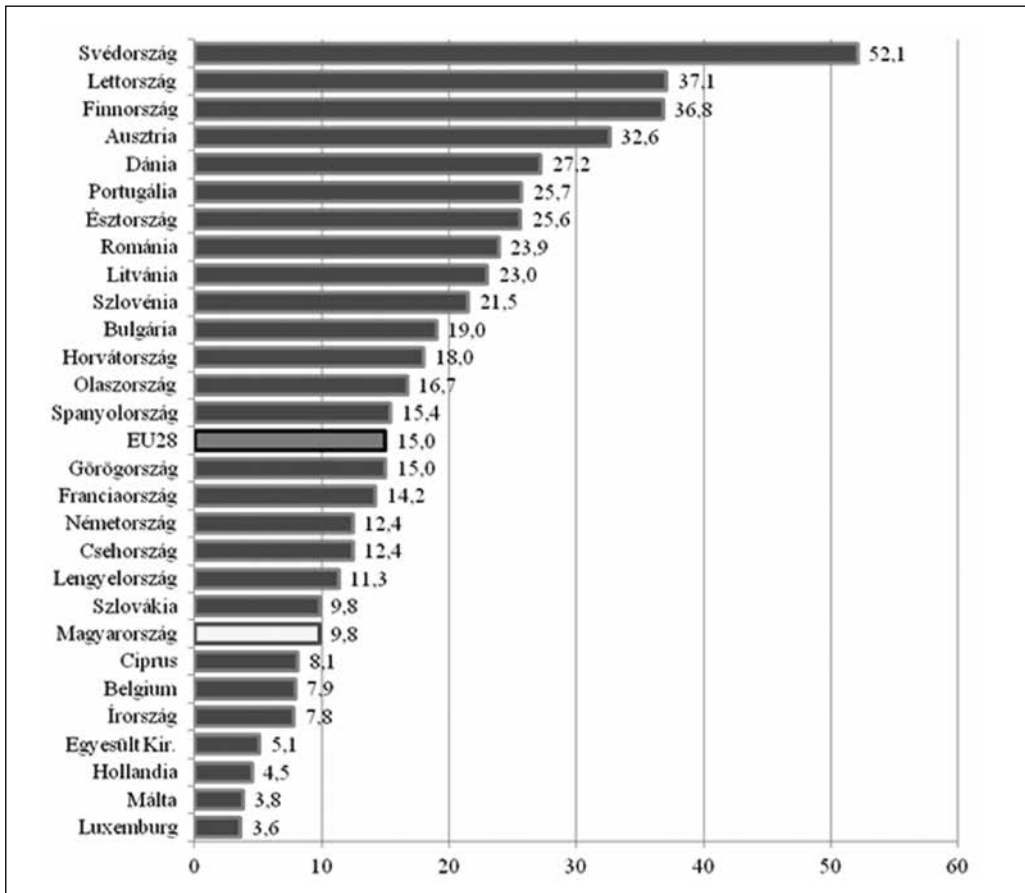

2. ábra

A megújuló energiaforrások részaránya az EU28-ban és a tagországokban, 2013 (%)

Forrás: EUROSTAT, 2015a alapján saját szerkesztés



tegráció egyes tagországai között esetenként jelentős eltérés figyelhető meg.

Az EU28 területén leginkább Svédország helyez elötrébe a megújuló energiaforrások hasznosítását. 2013-ban az energiafelhasználásuk 52,1 százalékát zöldenergiából fedezték. Lettország és Finnország energiaszerkezetében 37 százalékos részarányt képviselnek a megújuló energiaforrások. Az EU28 rangsorának másik végén Málta és Luxemburg áll, 3,8, illetve 3,6 százalékos részaránnyal. Magyarország 2013-ban az Európai Unió tagállamai közötti rangsor második felében foglal helyet (9,8%). **(2. ábra)**

A Nemzeti Fejlesztési Minisztérium (NFM, 2012) elemzésében a vállalatgazdaságban általánosan alkalmazott eszköz, a SWOT-analízis alkalmazása segítségével felvázolta a megújuló energiaforrások előnyeit, hátrányait, lehetőségeit és veszélyforrásait. A hazánkra vetített kimutatás szerint a zöldenergia a következő lényeges tulajdonságokkal rendelkezik:

- erősség: munkahelyteremtés, import csökkenése, hazai innováció növekedése;
- gyengeség: bonyolult jogi háttér szükséges, a fosszilis energiaforrások erős támogatottsága, meglévő hálózat adaptációja;
- lehetőség: kedvező hazai lehetőségek, szigorodó klímapolitika, emisszió-csökkentés, technológiai fejlődés, EU-s kiotói mechanizmusból származó források;
- kockázat: finanszírozási források hiánya, fosszilis energiahordozók tényleges ára.

Az Európai Unió tagországai igyekeznek kiaknázni a megújuló energiaforrásokban rejlő lehetőségeket. A zöldenergia az emisszió csökkentésén keresztül hozzájárul az ökológiai lábnyom csökkentéséhez is. A román, svéd, lett, finn adatpontokra alapozva arra lehet következtetni, hogy az előbbi, összefüggésre vonatkozó elgondolás a gyakorlatban is megállja a helyét, azonban a statisztikai elemzések kimutatták, hogy a két tényező közötti korreláció gyenge, vagyis a zöldenergia csak mutat összefüggést az ökológiai lábnyommal. (EUROSTAT, 2015a,

TOM-Agency [s. a.], One World – Nations Online [s. a.] alapján saját számítás)

A megújuló energiaforrások fajtái (nap-, víz-, szélenergia, biomassza és geotermikus energia) sok hasonló tulajdonságokkal rendelkeznek, azonban ezek nem mindenben egyeznek meg egymással. A legtöbb tagország energiaszerkezetében a biomassza részaránya a legmagasabb. Az EU28 területén 2013-ban 64,5-ban a biomassza energetikai hasznosítását valósították meg, azonban számos ország energiaszerkezetében nagyobb hangsúllyal szerepel. Észtországban a biomassza 95,7%-os részarányt képvisel a megújuló energiaforrások felhasználásán belül, de ez az arány hazánkban is 90% felett van. (EUROSTAT, 2015b)

A biomassza energetikai hasznosítása nemcsak a környezeti elveknek felel meg, hanem gazdasági és társadalmi életet is számottevően befolyásolja.

A biomassza, és az energiaszerkezetben belül elfoglalt pozíciója miatt a megújuló energia hatása makro- és mikroszinten is megmutatkozik. **(1. táblázat)** Nemzetgazdasági szinten a legfőbb előnye, hogy versenyképesebbé teszi az adott ország piacát, míg kistérségi szinten figyelemre méltó a munkahelyteremtő-képessége.

A megújuló energiaforrások versenyképességet növelő hatása

A megújuló energiaforrások makroökonomiai hatását a versenyképességi mutatók számszerűsítik. A múltban számos olyan mutatót fejlesztettek ki, amelyeknek célja a versenyképesség mérhetővé tétele volt. Az indikátorok egy része igen egyszerű felépítésű és könnyen átlátható, míg más mutatók igen komplexek. Az egyik legszettebb és egyben leggyakrabban alkalmazott makroszemléletű indikátor kifejlesztése a svájci székhelyű World Economic Forum (WEF) nevéhez fűződik. A Global Competitiveness Index (GCI) magában foglalja a mikro- és a makroértelemben vett



A biomassza energetikai hasznosításának legfontosabb előnyei és hátrányai

Megnevezés	Előnyök	Hátrányok
Gazdasági	Importfüggőség csökkenése	Jelenleg magas a beruházási költség
	Korábban nem hasznosított hulladékok kereskedelmi forgalomba kerülnek	Munkaigényes részfolyamatok
		Magas tárolási költség
	Hatékonyabb energia-előállítás	
	Termelési költségek csökkenése	
	Logisztikai költségek csökkenése	
	Energiatermelés decentralizálódása	
	Stabilabb energiarendszer	
Munkaerőpiaci	Magas jövedelmet ígér	Szakemberhiány és ingázás
	Jelentős az újonnan keletkező munkahelyek száma	Korlátozott munkalehetőség a képzetlen munkaerő számára
	Hátrányos helyzetűek foglalkoztatása	Alacsonyan képzettek szezonális foglalkoztatása
Társadalmi	Társadalomba való integrálódás esélye	Az elektromágneses terek egészségre gyakorolt hatása kérdéses
	Elősegíti a vidék életszínvonalának emelkedését	Az életszínvonal nem emelkedik annyira, hogy fizetőképes kereslet termelődjön
Egyéb	Emisszió csökkenése	Jelenlegi társadalmi attitűd nem megfelelő
	Égéshez kevés levegőre van szükség	

Forrás: Lukács Gergely (2010ab), Büki (2010), Zsebik – Grunkl (2013), Tüzelőanyag Online (s. a.), Gergely – Nagy (2012ab), Dombi (2013), Mezőhír Hírek (2015), Farkas – Faragó P. (2012ab), MTI – Energiainfo (2014) alapján saját szerkesztés

versenyképességet is. Ezen index közel 150 ország vonatkozásában kerül kiszámításra. A GCI legnagyobb előnye, hogy kiszámításánál számos tényezőt figyelembe vesznek. A mutató három alindexből tevődik össze, amelyek mindegyike pilléreket tartalmaz.

- 1) Alapvető követelmények;
- 2) Hatékonyság növelői;
- 3) Innováció. (Szentés, 2012)

A WEF által készített elemzés szerint évek

óta Svájc a legversenyképesebb gazdaság. A kimutatás alapján több integrációs tagország gazdasága kompetitívnek minősül.

A 2014-2015-ös időszakra vonatkozóan 5 tagország kap helyet az első 10 között. Finnország (3. hely, 5,50-es index), Németország (4. hely, 5,49), Hollandia (8. hely, 5,45), Egyesült Királyság (9. hely, 5,41) és Svédország (10. hely, 5,41) egyaránt versenyképesnek bizonyulnak és ez által az EU meghatározó országai között kapnak

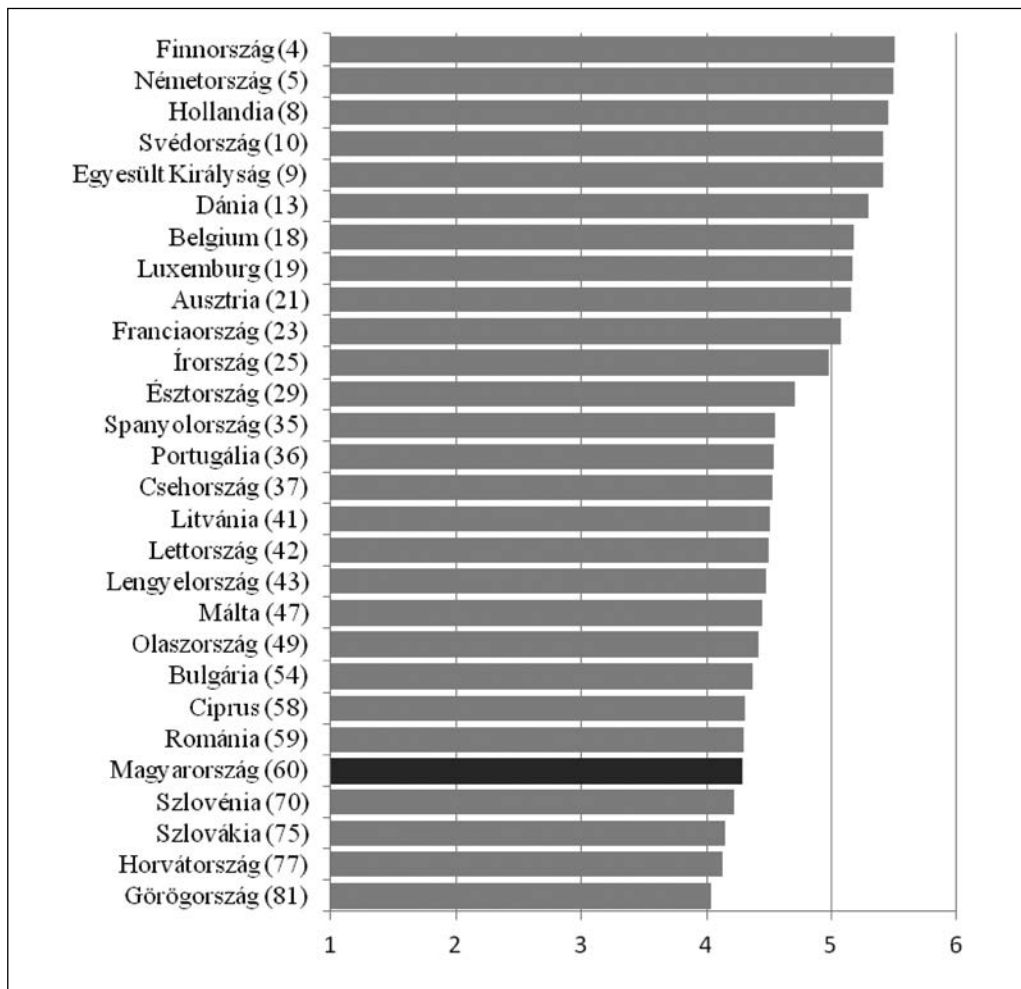

3. ábra: Az EU tagországainak versenyképességi indexe (2014-2015)*

*Az országok neve mögött zárójelben a kimutatásban szereplő országok közötti rangsorban elfoglalt helyezését mutatja

Forrás: Schwab, 2014

helyet. (3. ábra) Ezen országok közül 2011-2012-es időszak óta a Svédország pozíciója romlott a legnagyobb mértékben, tekintettel arra, hogy a skandináv ország versenyképesség tekintetében a bázisnak megválasztott időszakban még az elemzett országok közül a 3. helyen állt. Az egész integrációt figyelembe véve Románia, Bulgária és Litvánia gazdasága fejlődött a legintenzívebben, míg hazánk a 2011-2012-es

időszakról a 2014-2015-ös időszakra 12 helyet rontott a pozícióján. Magyarország a 2014-2015-ös rangsorban a 60. helyet foglalta el. A 2012-es adatok szerint hazánknak más országokkal szemben versenyelőnye van innováció tekintetében, míg a legelmaradottabb pillér az üzleti kifinomultság. (Schwab, 2011, 2012, 2014)

Svédország 52,1%-ban zöldenergiából fedezték az energiaszükségletet, ugyanakkor az

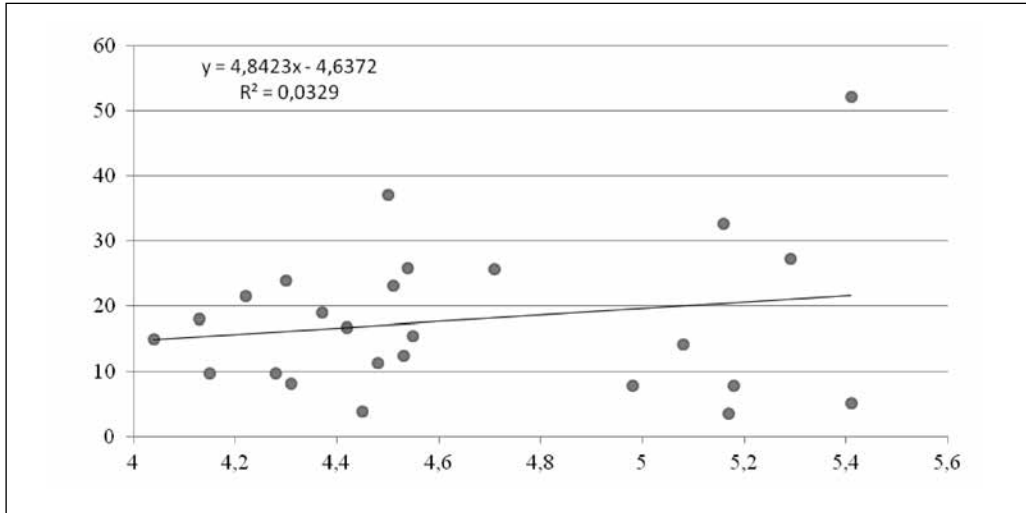

4. ábra

A versenyképesség (GCI) és a megújuló energiaforrások közötti kapcsolat

Forrás: EUROSTAT (2015a), Schwab (2014) alapján saját szerkesztés

integrációban a skandináv ország versenyképesség szerinti rangsorban az 5. helyen áll. A 2013-as adatokra alapozva több alacsony versenyképességgel rendelkező ország is magas arányban alkalmazza a megújuló energiaforrásokat. Lettorszában 37,1%, Portugáliában 25,7%, Észtországban 25,6%, Romániában 23,9% volt a megújuló energiaforrások részaránya, míg a GCI értéke igencsak elmaradt a legversenyképesebb országok mutatójától. A kompetitív nemzetgazdaságok közül Hollandia 4,5%-os, Egyesült Királyság 5,1%-os részarányal az EU-s rangsor utolsó részében foglal helyet. Mindezek már azt sejtetik, hogy a versenyképesség és a megújuló energiaforrások között nincs szűkszerű összefüggés.

A regresszió lefuttatását követően a paraméterek értékeiből is egyértelművé vált, hogy a GCI (x) és a megújuló energiaforrások részaránya (y) között nincs statisztikailag szignifikáns kapcsolat. (4. ábra) Ez egyben azt is jelenti, hogy fenntarthatóság elemzésénél nem szabad csupán a gazdasági oldalra koncentrálni, figyelembe kell venni annak ökológiai vetületét is.

A megújuló energia munkahelyteremtő- és vidékmegtartó-képessége

Az elemzők és a szakértők nagyrészt egyetértenek abban, hogy a zöldenergia alkalmazásával csökken hazánk energiafüggősége, ugyanakkor elősegíti a lokális gazdaságok felemelkedését. (Barkóczi, 2009) A költségek átrendezése és annak csökkentése (például: szállítási és tárolási költségek) tovább javítja a térség versenyképességét, és lehetővé teszi a decentralizált energiarendszer kiépítését.

A rendszer kiépítéséhez szükség van a kistérségekben létesülő gazdasági vállalkozásokra, amelyek lokális munkaerőt alkalmaznak. Ennek érdekében maximálisan ki kell használni a térség adottságait és el kell nyerni a potenciális befektetők bizalmát is. (Nagyné Demeter et al., 2012) Mindezekkel egyetért a Nemzeti Fejlesztési Minisztérium (2012) is, aki a megújuló energiaforrások munkahelyteremtő-, importot csökkentő és innovációt elősegítő képességét hangsúlyozta ki. Annak érdekében, hogy a fenti folyamat eredményeképp javuljanak hazánk



makromutatói és fenntarthatóbb legyen a fejlődés, a teljes társadalom összefogására szükség van. (Nagyné Demeter et al., 2012) Véleményem szerint ennek megvalósítása talán a legnehezebb részfeladat.

A zöldenergia makroértelemben vett munkahelyteremtő-képességét bizonyítja, hogy 2012-ben 5,7, míg 2013-ban 6,5 millió főre becsülték a megújuló energiaforrások ágazatában foglalkoztatottak számát. 2013-ban Kínában foglalkoztak a legtöbben a zöldenergia előállításával és hasznosításával (2,5 millió fő). Egyes becslések szerint hazánkban mintegy 8-10 ezer főt foglalkoztat az ágazat. (ifj. Chikán, 2014) Gergely (2006) szerint a megújuló energia előállításával és hasznosításával foglalkozó vállalatok létrejövetele számos területen generál munkaerő-keresletet. A klaszterirányítás, a marketing, a logisztika és a kutatás-fejlesztés csak pár terület azokból, ahol jellemzően a kvalifikált munkaerő számára munkahely keletkezik.

A szakirodalom több soron kihangsúlyozza, hogy a megújuló energiaforrásokon belül legnagyobb arányt képviselő biomassza energetikai hasznosítása nem csak a magasan képzett, hanem az iskolázatlanok számára is álláslehetőséget kínál. **(1. táblázat)** A gyakorlati tapasztalatok azonban némileg eltérő képet mutatnak.

Farkas és Faragó (2012ab) tanulmányában a biomassza energetikai hasznosításához kapcsolódó munkaerőpiacot elemezte. Tanulmányukban kiemelték a magasan kvalifikált szakemberek munkaerőhiányát, amelyet összefüggésbe hoztak azzal, hogy ezek a munkavállalók naponta akár 80-100 km-t is ingáznak a lakhelyük és a munkahelyük között. A keletkező munkahelyek között sokkal kisebb a választási lehetőség egy alacsonyán képzett helyi lakos számára. Farkas és Faragó szerint az iskolázatlanok bioerőművekben történő alkalmazása elképzelhetetlen, tekintettel arra, hogy nem rendelkeznek megfelelő tapasztalattal, szakmai tudással. Számukra

leginkább a szántóföldek és az erdészetek biztosítanak munkát.

Véleményem szerint a munkaerőpiaci jellegzetességek egyértelmű utalás adnak arra vonatkozóan, hogy a gyakorlatban miként érvényesül a megújuló energiaforrások – és azon belül a biomassza – vidékmegtartó-képessége. Úgy gondolom, hogy a magasan kvalifikáltakra jellemző ingázás egyértelműen arra enged következtetni, hogy a munkaerőpiac ki van téve a migráció veszélyének, vagyis tökéletesen nem képes megfelelni a vidékmegtartó-képességre vonatkozó elvárásoknak.

Összefoglalás, következtetések, javaslatok

Természetes környezetünk állapota folyamatosan romlik, amelynek következtében egyre szükségesebbé válik a megoldási alternatívák részletes kidolgozása. Jelenleg egy-egy kivételtől eltekintve a legtöbb ország környezeti terhelése meghaladja azt a szintet, amely mellett a Föld országainak fejlődése hosszútávon is fenntartható. A megújuló energiaforrások hasznosítása egy ígéretes lehetőségnek látszik, tekintettel arra, hogy makroszinten a nemzetgazdaságok versenyképességét, mikroszinten a kistérségek felzárkózását igéri.

A statisztikai számítások és az elemzések nem támasztották alá a megújuló energiaforrások pozitív hatásait. Kistérségek szintjén a biomassza – mint a legnagyobb részarányal rendelkező megújuló energiaforrás – nem képes megoldani az iskolázatlanok körében fennálló munkanélküliségi problémát. A regresszió-számítás eredményeképp kiderült, hogy a versenyképesség nincs kapcsolatban a megújuló energiaforrásokkal és ezáltal fenntarthatósággal sem. Az ökológiai lábnyom, mint a környezeti terhelésre alapozó mutatószám ugyan mutat némi összefüggést a megújuló energiaforrásokkal, de a két változó között csupán gyenge kapcsolat áll fenn.

Megközelítésem szerint, mindenképp cél-

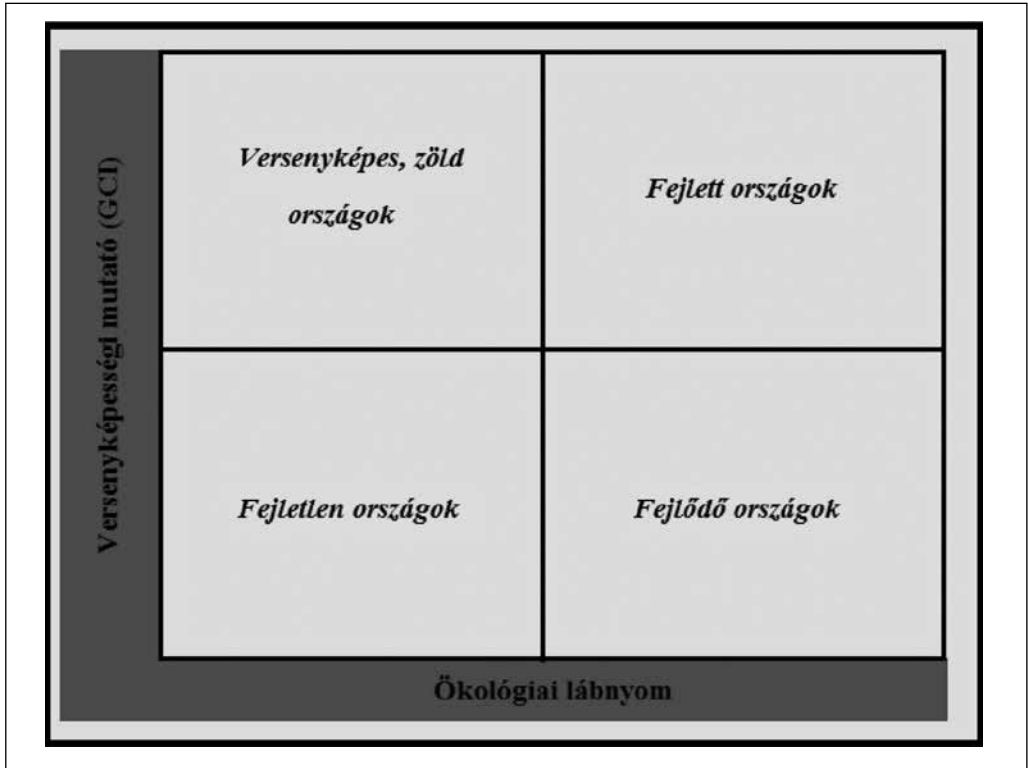

Egy hosszútávon versenyképes ország elemzési mátrixa

Forrás: Saját szerkesztés

5. ábra

szerű lenne felállítani egy olyan hatékony elemzési rendszert, amely kategorizálja a fenntartható gazdálkodással és ökológiai háttérrel rendelkező országokat, illetve azokat a nemzeteket, amelyek még nem érték el ezt az állapotot. A GCI és az ökológiai lábnyom együttes alkalmazásával olyan mátrixot kapnánk eredményül, amelynek négy kvadránsa megfelelően leírná adott ország fejlettségét, hosszútávú versenyképességét.

Véleményem szerint az igazán fejlett országok nemcsak a gazdaságuk versenyképességét tartják szem előtt, hanem arra is ügyelnek, hogy életvitelükkel ne terheljék a környezetüket. Azon országokat, amelyek megfelelnek mind a két, előbb megnevezett feltételnek (versenyképességi indexük magas és ökológiai

lábnyomuk értéke nem haladja meg jelentősen az 1-et) zöld, versenyképes országnak neveztem el. Ahhoz, hogy egy ország zöld és versenyképes legyen, különböző stádiumokat kell elérnie, valamint azokból tovább lépnie. A fejletlen országok gazdasági és ökológiai szemléletű átalakulása folyamán előbb fejlődő, majd fejlett országgá válik. Amennyiben a fejlett ország felismeri felelősségét és minden erejével a környezetbarát megoldásokat szorgalmazza, megindul a „zöld, versenyképes” ország kialakítása. (5. ábra)

Az EU28 területén nincs olyan ország, amely egyértelműen fejletlen lenne. Az integráció tagországai

- fejlődő országok (például: Magyarország, Horvátország, Románia, ...), vagy



- fejlett országok (például: Németország, Anglia, Belgium, ...), vagy
- versenyképes, zöld országok (Svédország, Finnország).

Az Európai Unió tagországai közül csupán Svédország és Finnország teljesíti azokat a feltételeket, amelyek alapján valóban ki lehet jelenteni, hogy az adott gazdaság stabil és az életvitel fenntartásához szükséges terhelés ellenére természetes környezet fenntartható. E két államban magas a versenyképességi mutató, ugyanakkor az ország lakosainak lényegében csak annyi területre van szükségük az életvitelük fenntartásához, amennyi rendelkezésre is áll.

Hazánk fejlődő országnak számít, hiszen versenyképességi indexe alacsony, míg ökológiai lábnyoma viszonylag magas. Ez egyben azt is jelenti, hogy hazánk előtt még hosszú út van addig, amíg valójában fenntarthatósági értelemben is versenyképes lesz.

A felvázolt mátrix alapján elvégzett kategorizálás a legtöbb EU-s tagállamra vetítve egybecseng a megújuló energiaforrások részarányával, illetve a korábban bemutatott Notre Dame Global Adaptation Indexszel. Ez egyben azt is jelenti, hogy a gazdasági és a környezeti indikátor együttes alkalmazása pontosabban képes leírni, hogy mennyire fenntartható egy adott ország fejlődése.

Irodalomjegyzék

- Barkóczi Zs. (2009):** Dendromassza alapú decentralizált energiatermelés alapanyagbázisának tervezése, Doktori Értekezés, Nyugat-Magyarországi Egyetem, Roth Gyula Erdészeti és Vadgazdálkodási Tudományok Doktori Iskola, Sopron, 211 p.
- Büki G. (2010):** A biomassza energetikai hasznosítása, In: Nemzeti Érdek, 4 (1), 56-85 p. ISSN: 1788 7356
- Dinya L. (2010):** Biomassza-alapú energiatermelés és fenntartható energiagazdálkodás,

In: Magyar Tudomány, 171 (8), 912-925 p. ISSN: 0025-0325

Dombi M. (2013): A megújuló energiaforrások technológiai és vidékfejlesztési céljai, In: A falu, XXVIII (2), 55-70 p. ISSN: 0237-4323

Eurostat (2015a): Overall share of energy from renewable sources - 2013.png In: http://ec.europa.eu/eurostat/statistics-explained/index.php/File:Overall_share_of_energy_from_renewable_sources_-_2013.png Lekérdezés ideje: 2015. 10. 10.

Eurostat (2015b): Primary production of renewable energy, 2003 and 2013 http://ec.europa.eu/eurostat/statistics-explained/index.php/File:Primary_production_of_renewable_energy,_2003_and_2013_YB15. Lekérdezés ideje: 2015. 12. 01.

Farkas Á. – Faragó P. (2012a): Az energiacélú biomassza hasznosítás foglalkoztatási piacáról interdiszciplináris megközelítésben, In: Valóság 55 (9), 21-33 p. ISSN: 0324-7228

Farkas Á. – Faragó P. (2012b): A zöld foglalkoztatás növelésének lehetőségei, In: Társadalomtudomány 30 (4), 399-409 p. ISSN: 0864-8174

Gergely S. (2006): Nemzeti zöldenergia stratégia és a vidékfejlesztés összefüggései, MAGYAR REGIONÁLIS TUDOMÁNYI TÁRSASÁG IV. VÁNDORGYŰLÉSE, Szeged, 2006. október 26-27. <http://www.mrtt.hu/node/94> Lekérdezés időpontja: 2014. 11. 11.

Gergely S. – Nagy Zs. (2012a): Nagyréde zöldenergia lehetőségei 88-92 p., In: Zöld társadalom, zöld gazdaság, innováció, Konferencia kiadvány, Károly Róbert Főiskola, Gyöngyös 122 p. <http://docplayer.hu/272539-Zold-tarsadalom-zold-gazdasag-innovacio.html> Lekérdezés időpontja: 2015. 11. 10.

Gergely S. – Nagy Zs. (2012b): A zöldáram előnyei, hátrányai 117-120 p., In: Zöld társadalom, zöld gazdaság, innováció, Konferencia kiadvány, Károly Róbert



- Főiskola, Gyöngyös 122 p. <http://docplayer.hu/272539-Zold-tarsadalom-zold-gazdasag-innovacio.html> Lekérdezés időpontja: 2015. 11. 10.
- ifj. Chikán A. (2014):** Egyre többen húzzák a megújuló-energetikai igát, In: http://chikansplanet.blog.hu/2014/05/19/egyre_tobben_huzzak_a_megujulo-energetikai_igat Lekérdezés időpontja: 2014. 06. 25.
- Lukács Gergely S. (2010a):** Megújuló energiák könyve, Szaktudás Kiadó Ház, Budapest, 340 p.
- Lukács Gergely S. (2010b):** Megújuló energia – kitörési lehetőség a szegénységből, Szaktudás Kiadó Ház, Budapest 292 p.
- Mezőhír Hírek (2015):** Magyarország számára komoly potenciált jelent a bioenergia, <http://mezohir.hu/hirek/2015/06/magyarorszag-szamara-komoly-potencialt-jelent-a-bioenergia/> Lekérdezés időpontja: 2015. 06. 10.
- MTI – Energiainfó (2014):** Húsz évig még biztosan a fosszilis energiaforrásokra hagyatkozunk, In: http://energiainfo.hu/cikk/husz_evig_meg_biztosan_a_fosszilis_forrasokra_hagyatkozunk.31556.html Lekérdezés időpontja: 2015. 11. 26.
- Nagyné Demeter D. – Koncz G. – Faragó P. – Tomor T. (2012):** A helyi gazdaságfejlesztés mint a vidékfejlesztés lehetséges eszköze, Zöld társadalom, zöld gazdaság, innováció, Károly Róbert Főiskola, Gyöngyös, 34-41 p. Konferencia kiadvány, Károly Róbert Főiskola, Gyöngyös 122 p. <http://docplayer.hu/272539-Zold-tarsadalom-zold-gazdasag-innovacio.html> Lekérdezés időpontja: 2015. 11. 10.
- NFM (2012):** Nemzeti energiastratégia, 2030, In: <http://2010-2014.kormany.hu/download/4/f8/70000/Nemzeti%20Energiastrat%C3%A9gia%202030%20teljes%20v%C3%A1lltozat.pdf> Lekérdezés időpontja: 2015. 09. 15.
- One World – Nations Online [s. a.]:** Countries of the World by Area, In: http://www.nationsonline.org/oneworld/countries_by_area.htm Lekérdezés időpontja: 2016. 02. 13.
- PIAC & PROFIT (2015b):** Magyarország: 60-70% esélyünk van átvészelnünk a klímaváltozást, In: <http://www.piacprofit.hu/klimablog/magyarorszag-60-70-az-eselyehogy-atveszeljuk-at-a-klimavaltozast/> Lekérdezés időpontja: 2015. 11. 30.
- Schwab, K. (2011):** The Global Competitiveness Report 2011-2012, World Economic Forum, Geneva 544 p., In: http://www3.weforum.org/docs/WEF_GCR_Report_2011-12.pdf Lekérdezés ideje: 2015. 06. 10.
- Schwab, K. (2012):** The Global Competitiveness Report 2012-2013, World Economic Forum, Geneva, 545 p., In: http://www3.weforum.org/docs/WEF_GlobalCompetitivenessReport_2012-13.pdf Lekérdezés: 2015. 07. 22.
- Schwab, K. (2014):** The Global Competitiveness Report 2014-2015, World Economic Forum, Geneva, 565 p., In: http://www3.weforum.org/docs/WEF_GlobalCompetitivenessReport_2014-15.pdf Lekérdezés ideje: 2015. 10. 10.
- Szentes T. (2012):** A „nemzeti versenyképesség” fogalma, mérése és ideológiája, In: Magyar Tudomány 173 (6), 680-691 p. ISSN: 0025-0325
- Tom Agency [s. a.]:** Ecological wealth of nation, In: http://www.footprintnetwork.org/ecological_footprint_nations/ecological.html Lekérdezés ideje: 2016. 02. 13.
- Tüzelőanyag Online [s. a.]:** Biomasszával fűtik Heves megye három településének közintézményeit, In: <http://tuzeloanyag.com/tuzeloanyag-hirek/biomasszaval-futik-heves-megye-harom-telepulesenek-kozintezmenyeit> Lekérdezés időpontja: 2015. 01. 12.
- Zsebik A. – Ginkl G. (2013):** Szegedi távhőrendszer részleges átállása megújuló energiaforrásokra, In: Energiagazdálkodás, 54 (6), 18-21 p.



ÖSSZEFOGLALÓK

A BOLGÁRKERTÉSZEK MEGTELEPEDÉSE MAGYARORSZÁGON

Ralitsa Savova - Dr. Bódi Ferenc

Ma, amikor a migráció szó és fogalom különös érdeklődést kap, talán érdemes tanulmányozni egy-egy bevándorló nemzetiségünk hatását Magyarország fejlődésére, különösen annak modernkori történelmére. Ilyen vizsgálódást érdemel a bolgár népcsoport, amelynek hatása a mai napig jelentőséggel bír a hazai mindennapok életére. A bolgárok hozzájárultak a modern nagy városink kifejlődéséhez, mivel annak rohamosan növekvő élelmiszer igényét, a zöldségpiacokon kiszolgálták, s mind emellett a magyar agrár, s ezen belül különösen kertkultúránkat gazdagították. A bolgárkertész hatása a magyarországi kertművelésre, s a magyar konyhára ismert tény, azonban már kevésbé feltárt az a közösségi élet és termelési mód, az úgy nevezett: druzsesztvo, amelyben nagy hatékonysággal tudtak termelni- és értékesíteni. Minden bizonnyal ez a sajátos közösség hatással lehetett a magyar mezőgazdaság termelő szervezeteinek fejlődére is, amelynek gazdaság antropológiai szempontú feldolgozása után illeszthetnénk össze ma még töredékes tudásunk meglévő elemeit. Az alábbi munkát kutatói érdeklődés felkeltésén túl bevezetőnek szánjuk, amely remélhetőleg újabb kutatásokat ösztönöz, illetve a korábbi munkák bátrabb összevetését a különböző tudományterületek, mint az agrártörténet írás, a néprajz, a gazdaságantropológia, a szociológia, a társadalom földrajz- és a gazdaságtörténet között.

ERDŐBÉNYE: A HAGYOMÁNYOS ÉS A POSZTMODERN FALU KÖZÖTT FÉLÚTON

Kovács Teréz – Bodnár Zsuzsanna

Erdőbénye Észak-Kelet Magyarországon, a Tokaji járásban, gyönyörű természeti környezetben található, ahol évszázadok óta Magyarország leghíresebb borait, közöttük az aszút is készítik. A településen a második világháború után még háromezren éltek, de ma már csak ezer fő lakja. A faluban az elvándorlás és az elöregedés következtében egyre több lett az üresen álló ház, amelyeket először a középosztálybeli városiak vettek meg hétvégi háznak, majd az ezredforduló tájáig már megjelentek olyan felső-középosztálybeli városiak akik nemcsak házat hanem szőlőbirtokot is vettek és elkezdtek bort eladásra termelni. Hogy minél nagyobb legyen a bevételük kitalálták, hogy a bort helyben egy fesztivál alkalmával adják el, ahová szintén a felső-középosztálybelieket városiakat vártak. A fesztivál 2009 óta minden évben lezajlik és igen nagy közönségsikernek örvend (három nap alatt 5000 jelennek meg). A helyiek felemásan tekintenek erre a fesztiválra, mert a kezdetekkor azt hitték, hogy ezzel munkahelyek is teremődnek számukra, de ebben csalódnuk kellett. A városi borászok pedig értetlenül állnak a helyiek csalódottsága előtt, mert nem értik mért nem örülnek a fesztiválnak. A helyiek és a városi borászok között nincs partneri kapcsolat, mert az ő érdekeik és értékeik nagyon távol vannak egymástól, továbbá a közöttük lévő társadalmi különbségek is nagyok.



A MEGÚJULÓ ENERGIAFORRÁSOKTÓL A FENNTARTHATÓ VERSENYKÉPESSÉGIG

Farkas Ágnes

A Notre Dame Global Adaption Index alapján meghatározhatóak azok az országok, amelyek képesek, illetve amelyek kevésbé képesek védekezni a globalizáció káros következményeivel szemben. Az Európai Unió tagországainak környezeti terhelése messzemenőig meghaladja az elfogadható szintet, ezáltal egyre nagyobb szükség van a megújuló energiaforrások szorgalmazására. Energetikai hasznosításuk nemzetgazdasági szinten az adott ország versenyképességét ígéri, míg mikroszinten a szakirodalom által megfogalmazott előnyök közül a munkahelyteremtő- és a vidékmegtartó-képesség emelkedik ki. Az integráció tagországainak adataira alapuló elemzésből arra lehet következtetni, hogy az ökológiai lábnyom csak gyenge kapcsolatban áll a megújuló energiaforrásokkal, míg a zöldenergia versenyképességre gyakorolt hatását a statisztikai számítások egyáltalán nem támasztják alá. A kapott eredmények alapján a fenntartható versenyképesség méréséhez célszerűnek tűnik az ökológiai lábnyomot és a versenyképességi indexet egy mátrixban együttesen ábrázolni. A Notre Dame Global Adaption Index és a megújuló energiaforrások részarányával összevetve ezen mátrix megbízhatóbb helyzetértékelést tud adni egy adott ország fejlettségére vonatkozóan, illetve képes meghatározni, mely országok tekinthetők zöld, versenyképes országnak.

A VIDÉKTURIZMUS ALFÖLDI SAJÁTÓSÁGAINAK MEGJELENÉSE A TURISZTIKAI TÉMÁJÚ WEBOLDALAKON

Gulyás Péter

Az utóbbi fél évszázad gyors urbanizációs folyamatai és a globalizáció világméretű jelenséggé válása a vidéki terekben is mélyreható változásokat indítottak el, melynek nyomán egyre inkább felértékelődnek a vidéki területek, új vidékfunkciók jelentek meg, köztük a turizmus. A tanulmány az alföldi vidékturizmusát interneten történő megjelenéseinek tartalmi és minőségi jellemzői alapján vizsgálja. Arra keresi a választ, hogy megjelennek-e, s ha igen miként a vidékturizmus sajátos jegyei, speciális alföldi szolgáltatások és a vidékiség a turizmust működtető szakmai szereplők internetes kommunikációjában, a honlapok közvetítik-e az Alföld turizmusára jellemző sajátosságokat a felhasználók felé.

SZŐLŐHEGYEK ÉS ÉPÍTÉSZETE

Józsa Tamás

A zárszerkezetek megtalálása felmérése a tudomány és a technikatörténet számára jelent fontos eredményeket. Valószínűleg több fazár is lehetett a szőlőhegyen. Nagy élmény volt részt venni a diákoknak ezekben a táborokban. Reméljük, hogy később gyakorló tervezőként, kivitelezőként is fel tudják használni azokat a felmérések során megismert letisztult szerkesztési elveket, amelyekkel az egyszerű parasztemberek az őket körülvevő tárgyakat, házaikat, környezetüket kialakították.

Azóta is élő a kapcsolat a település lakóival. Több közös rendezvényünk is volt. A legjelentősebb a szőlőhegy alapításának 200. évfordulójára szervezett rendezvénysorozat. Ennek keretében,



az önkormányzat, a szőlősgazdák, az iskola nevelői és tanulói részvételével mutattuk be a szőlőhegyi épületeket, azok építését és a szőlőművelés sajátosságait.

A tapasztalatom szerint ezzel a település arculatának megőrzésében is sokat segítettünk megerősítve, hogy ezek a védendő épületek másnak is értéket jelentenek.

ERDŐBÉNYE: HALWAY BETWEEN A TRADITIONAL AND A POSTMODERN VILLAGE MODEL

Teréz Kovács – Zsuzsanna Bodnár

Erdőbénye is a village located in North-East Hungary, in Tokaj township, in beautiful scenery famous for its wine making tradition, most notably for producing the so-called aszú wine. Erdőbénye had 3000 inhabitants after WWII but this number today is only 1000. As a result of aging and out-migration many houses became vacant which attracted the urban, middle-class population who first bought week-end houses in the village however, more recent new residents bought vineyards as well to produce and sell their wine. To also decided to organise a local wine festival, targeted specifically at other urban, middle-class people, to increase their sales. The festival has been organized annually since 2009 and has attracted a large number of visitors (around 5000 people during the three-day event). The original residents have mixed-feelings about the festival because they expected the event to provide them work and income as well which did not happen. The urban winemakers feel disappointed about the lack of support from the locals. The communication between original residents and urban winemakers is constrained by their different interests and values, and by social inequality between these the two groups.

IMMIGRATION OF BULGARIAN GARDENERS IN HUNGARY

Ralitsa Savova - Dr. Bódi Ferenc

Today when the word and concept migration gets special attention it might be worth studying how certain immigrating nations affect the development of Hungary, particularly its modern history. The Bulgarian ethnic group still has a significant impact on the everyday life of Hungary. The Bulgarians have contributed to the development of the modern cities as its rapidly growing food demand has been served by them at the vegetable markets, in addition they enriched Hungarian agriculture and horticulture as well. The influence of the market-gardener to the Hungarian horticulture and cuisine is well-known, however, the so-called *druzsesztvo*, the community life and mood of production that made production and sale effective has less been explored. This market-gardener community certainly influenced the development of the Hungarian agricultural producers' organizations. After exploring them from economic-anthropological approach it would be possible to put the existing elements of the still fragmented knowledge together. This work intends to raise interest as well as to serve as an introductory that will hopefully encourage further research work and a more daring comparison of earlier studies with different disciplines like history of agriculture, ethnography, economic-anthropology, sociology, social geography and economic history.



FROM THE RENEWABLE ENERGY SOURCES TO THE SUSTAINABLE COMPETITIVENESS

Ágnes Farkas

Based on the Notre Dame Adaptation Global Index can be determined the countries that are able and less able to protect against the harmful consequences of globalization. The environmental burden of the European Union member states exceeds the acceptable level, thereby increasing need for renewable energy sources instigation. Energy recovery promises to the country's competitiveness, while at the micro level stands out - based on literature - job creation and rural retaining ability. The analysis, based on data integration of member states, it can be concluded, that the ecological footprint is only weakly related to renewable energy, while the statistical analysis did not support at all the impact of green energy on competitiveness. Based on the provided results, it seems to be practical to use the ecological footprint and the competitiveness index together in a matrix. Compared with the Notre Dame Adaptation Index and the ratio of the renewable energy sources this matrix can provide a more reliable assessment of the situation on a country's level of development, and it can determine, which countries are green and competitive.

PROMOTING THE CHARACTERISTICS OF THE ALFÖLD IN HUNGARY'S RURAL TOURISM ON TOURISM-THEMED WEBSITES

Péter Gulyás

Rapid urbanisation processes in the past 50 years and globalisation have brought about profound changes in rural areas that have increasingly enhanced the value of such areas and created new rural functions, including tourism. This paper looks at rural tourism in the Great Hungarian Plain (Alföld) as reflected on the Internet in terms of content and quality. It seeks to find out if the special features of rural tourism, the special services of the Alföld and rural character appear in the web communication of tourism professionals and, if so, the way they appear, and if the websites present to users the typical features of tourism in the Alföld.

VINEYARDS ARCHITECTURE

Józsa Tamás

The finding and surveying of the locking mechanisms are important results for science and history of technology. Presumably there should have been more locks in the vineyard. Signs, referring to this fact were found on the door posts. Participating in the camps was a great experience for the students. We hope that later on as designers or technicians they can use the clear-out construction lines according to which the simple countrymen formed their everyday objects, houses and environment. The relationship with the village is active ever since. We had common projects and events. The most significant was the series of events organised for the 200th anniversary of the foundation of the vineyard, focusing on the demonstration of the particularities of the buildings, building structures and viticulture. As experienced we contributed a lot to the preservation of the image of the village, promoting that these buildings to preserve represent real value not only for the village residents.



HUF 950/\$ 4 **HUNGARIAN**
AGRICULTURAL
RESEARCH September 2015

Journal of the Ministry of Rural Development Hungary



FR
GROUND AND ARTESIAN WATER
COMPOST EXTRACT EFFECT ON GER
ENVIRONMENTAL IMPACT OF FERTILIZ



HUF 950/\$ 4 **HUNGARIAN**
AGRICULTURAL
RESEARCH December 2015

Ministry of Agriculture Hungary



ORGANIC FARMING IN FOCUS



FROM CONTENTS

COMPOST MULCH IN NO-TILLAGE SYSTEMS ■ AGROECOLOGICAL KNOWLEDGE TRANSFER ■

MANURE HEAT EFFECT ON GERMINATION ■ VOCATIONAL TRAINING FOR ECOFARMERS ■

INTERCROPPING IN VINEYARDS

MAGYAR ÁLLATORVOSOK LAPJA

HERMAN OTTÓ INTÉZET
Magyarországi Állatorvosi Egyetem, Budapest, 1051. H-1051

Magyarországi Állatorvosi Egyetem, Budapest, 1051. H-1051

ARTIKULÁCIÓK

- 1. A Magyar Állatorvosok Lapja szerkesztésének célja
- 2. A Magyar Állatorvosok Lapja szerkesztésének célja
- 3. A Magyar Állatorvosok Lapja szerkesztésének célja
- 4. A Magyar Állatorvosok Lapja szerkesztésének célja
- 5. A Magyar Állatorvosok Lapja szerkesztésének célja
- 6. A Magyar Állatorvosok Lapja szerkesztésének célja
- 7. A Magyar Állatorvosok Lapja szerkesztésének célja
- 8. A Magyar Állatorvosok Lapja szerkesztésének célja
- 9. A Magyar Állatorvosok Lapja szerkesztésének célja
- 10. A Magyar Állatorvosok Lapja szerkesztésének célja

HERMAN OTTÓ INTÉZET

HERMAN OTTÓ INTÉZET
AGRICULTURAL RESEARCH

Magyarországi Állatorvosi Egyetem, Budapest, 1051. H-1051

FROM CONTENTS

Magyarországi Állatorvosi Egyetem, Budapest, 1051. H-1051

HERMAN OTTÓ INTÉZET

HERMAN OTTÓ INTÉZET
HALÁSZAT

Magyarországi Állatorvosi Egyetem, Budapest, 1051. H-1051

HERMAN OTTÓ INTÉZET

HERMAN OTTÓ INTÉZET
NÖVÉNYTERMELÉS

Magyarországi Állatorvosi Egyetem, Budapest, 1051. H-1051

HERMAN OTTÓ INTÉZET

HERMAN OTTÓ INTÉZET
a falu

Magyarországi Állatorvosi Egyetem, Budapest, 1051. H-1051

HERMAN OTTÓ INTÉZET

HERMAN OTTÓ INTÉZET
ÁLLATTENYÉSZTÉS ÉS TAKARMÁNYOZÁS

Magyarországi Állatorvosi Egyetem, Budapest, 1051. H-1051

**„A FÉNY ÉVEZRE AZ ÁLLATTUDOMÁNY”
SOLÉKSŐZSÉGI ÉS NYIRFA SZERKEZŐ
Tudományos konferencia a Magyar Tudományos Akadémia Széchenyi konferenciáján a Magyar Tudomány Akadémia Széchenyi konferenciáján a Magyar Tudomány Akadémia Széchenyi konferenciáján**

HERMAN OTTÓ INTÉZET

HERMAN OTTÓ INTÉZET
GAZDÁLKODÁS

Magyarországi Állatorvosi Egyetem, Budapest, 1051. H-1051

HERMAN OTTÓ INTÉZET

HERMAN OTTÓ INTÉZET
KERTGAZDASÁG ÉS HORTICULTURE

Magyarországi Állatorvosi Egyetem, Budapest, 1051. H-1051

HERMAN OTTÓ INTÉZET

